

MESAS DE REUNIONES  
MEETING TABLES



Todo parece imposible  
hasta que se hace.

Nelson Mandela

It always seems impossible  
until it is done.

Nelson Mandela

**INDEX**

**Estructura metálica  
Extra Light Structure**

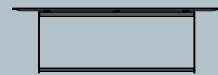

**Thyssen Meeting**  
12-19



**Aro Meeting**  
20-31

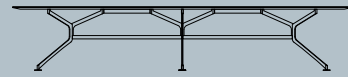

**Skel Meeting**  
32-39



**Tess Meeting**  
40-45

**Base abierta  
Light Structure**



**B2B R2**  
48-55

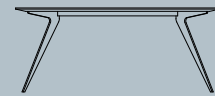

**Madison Meeting**  
56-65



**Gilton Meeting**  
66-73

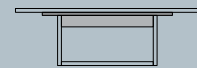

**Zen Meeting**  
74-83



**Mr Meeting**  
84-91

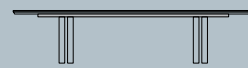

**Marcus**  
92-101

**Base cerrada  
Closed Structure**



**Stop&Go**  
104-113

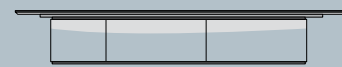

**Almond**  
114-125

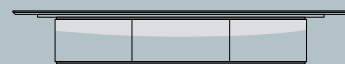

**Park Avenue**  
126-149

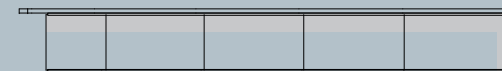

**Time Square**  
150-161

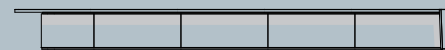

**Hypotenuse**  
162-169

**Sistema modular  
Modular System**

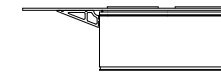

**Demi Mur Light**  
172-183



**Plexy**  
184-195

**Estrados  
Mostradores  
Podium**

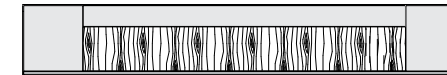

**Pedestals  
Counters  
Podium**



198-221

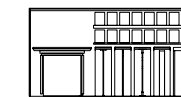

**Corner**  
222-227

ESTRUCTURA METALICA EXTRA LIGHT STRUCTURE

# 21

## THYSSEN MEETING

José Martínez-Medina





**THYSSEN MEETING**

José Martínez-Medina





No te preocupes por el fracaso.  
Sólo debes acertar una vez.

Drew Houston, cofundador y CEO de Dropbox



Don't worry about failure. You  
only have to be right once.

Drew Houston, Dropbox co-founder and CEO

**THYSSEN MEETING M-240**

240x120 h 75 cm / 94x47 h 29 in

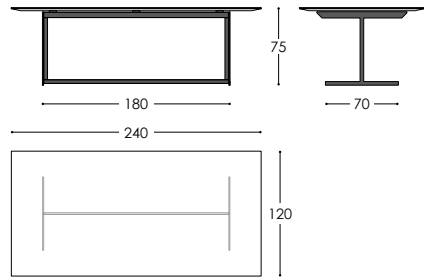

Mesa de reuniones. Tapa rectangular de 30 mm de espesor. Estructura metálica lacada en color negro mate.

Working table. Rectangular top, 30 mm of thickness, made with super light wood. Metal structure lacquered.

**ACABADOS:**

Tapa, en acabado madera. Base, lacada color negro mate.

**NOTA:** Posibilidad de electrificar todas nuestras mesas. Consultar PUNTOS KONEX.

**FINISHES:**

Top, in wood finish Base, lacquered in the oven, color black matt.

**NOTE:** Possibility to integrate electrification in all our tables. Consult the Technology section.

**THYSSEN MEETING M-300**

300x120 h 75 cm / 118x47 h 29 in

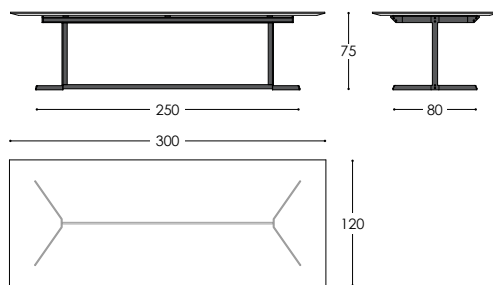

Mesa de reuniones. Tapa rectangular de 30 mm de espesor. Estructura metálica lacada en color negro mate.

Working table. Rectangular top, 30 mm of thickness, made with super light wood. Metal structure lacquered.

**ACABADOS:**

Tapa, en acabado madera. Base, lacada color negro mate.

**NOTA:** Posibilidad de electrificar todas nuestras mesas. Consultar PUNTOS KONEX.

**FINISHES:**

Top, in wood finish Base, lacquered in the oven, color black matt.

**NOTE:** Possibility to integrate electrification in all our tables. Consult the Technology section.

22

**ARO MEETING**

José Martínez-Medina



## ARO MEETING

José Martínez-Medina



**ARO MEETING**

José Martínez-Medina





## ARO MEETING

José Martínez-Medina

Cuando se innova, tiene que estar preparado para la gente que le dice que usted está loco.

Larry Ellison, fundador y CEO de Oracle.



When you innovate, you've got to be prepared for everyone telling you you're nuts.

Larry Ellison, Oracle founder and CEO.



## ARO MEETING | TÉCNICO

### ARO MEETING 110

110Ø h 75 cm / 43 h 29 in

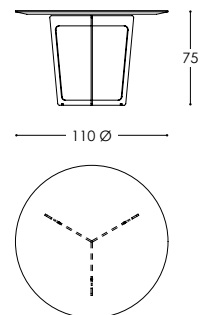

Mesa de reuniones. Tapa circular en 1 pieza de 30 mm con canto perimetral inferior con un pronunciado bisel de 90 mm, dejando un canto recto de 10 mm. Base formada por estructura de plancha metálica de corte láser.

Meeting table. 30mm one-piece round table top with 10mm straight angle and 90mm sharp bevel edge. Laser-cut metal sheet legs structure.

#### ACABADOS:

Tapa, en acabado madera o laca micro-texturada. Canto y cara inferior en laca micro-texturada. Base metálica, en acabado laca micro-texturada.

#### FINISHES:

Top in wood or micro-texturized lacquer finish. Edge and bottom surface in micro-texturized lacquer. Metal base in micro-texturized lacquer finish.

### ARO MEETING 210

210x90 h 75 cm / 83x35 h 29 in

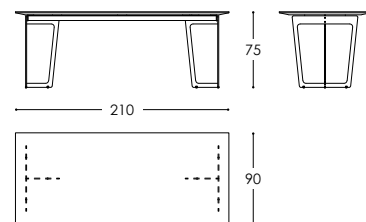

Mesa de reuniones. Tapa rectangular en 1 pieza de 30 mm con canto perimetral inferior con un pronunciado bisel de 90 mm, dejando un canto recto de 10 mm. Base formada por estructura de plancha metálica de corte láser.

Meeting table. 30mm one-piece rectangular table top with 10mm straight angle and 90mm sharp bevel edge. Laser-cut metal sheet legs structure.

#### ACABADOS:

Tapa, en acabado madera o laca micro-texturada. Canto y cara inferior en laca micro-texturada. Base metálica, en acabado laca micro-texturada.

**NOTA:** Posibilidad de electrificar todas nuestras mesas. Consultar PUNTOS KONEX.

#### FINISHES:

Top in wood or micro-texturized lacquer finish. Edge and bottom surface in micro-texturized lacquer. Metal base in micro-texturized lacquer finish.

**NOTE:** Possibility to integrate electrification in all our tables. Consult the Technology section.

### ARO MEETING 280

280x90 h 75 cm / 110x35 h 29 in

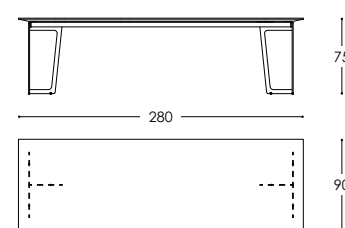

Mesa de reuniones. Tapa rectangular en 1 pieza de 30 mm con canto perimetral inferior con un pronunciado bisel de 90 mm, dejando un canto recto de 10 mm. Base formada por estructura de plancha metálica de corte láser.

Meeting table. 30mm one-piece rectangular table top with 10mm straight angle and 90mm sharp bevel edge. Laser-cut metal sheet legs structure.

#### ACABADOS:

Tapa, en acabado madera o laca micro-texturada. Canto y cara inferior en laca micro-texturada. Base metálica, en acabado laca micro-texturada.

**NOTA:** Posibilidad de electrificar todas nuestras mesas. Consultar PUNTOS KONEX.

#### FINISHES:

Top in wood or micro-texturized lacquer finish. Edge and bottom surface in micro-texturized lacquer. Metal base in micro-texturized lacquer finish.

**NOTE:** Possibility to integrate electrification in all our tables. Consult the Technology section.

### ARO MEETING 325

325x150 h 75 cm / 128x59 h 29 in

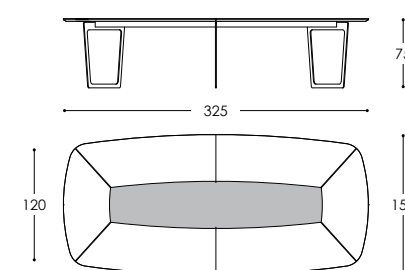

Mesa de reuniones. Tapa con forma de TONEL de 30 mm. Canto perimetral con un pronunciado bisel inferior, dejando un canto recto de 10 mm. Base formada por estructura de plancha metálica de corte láser.

Meeting table. 30 mm oval-shaped top 10 mm straight angle and 90mm sharp bevel edge. Laser-cut metal sheet legs structure.

#### ACABADOS:

Tapa, en acabado mixto, zona perimetral en acabado madera o laca micro-texturada. Zona central, tapizada en Piel-Tech. Canto y cara inferior en laca micro-texturada. Base metálica, en acabado laca micro-texturada.

**NOTA:** Posibilidad de electrificar todas nuestras mesas. Consultar PUNTOS KONEX.

#### FINISHES:

Top in mixed finishes. Perimeter in wood or micro-texturized lacquer. Center upholstered in Tech-Leather Edge and bottom surface in micro-texturized lacquer. Metal base in micro-texturized lacquer finish.

**NOTE:** Possibility to integrate electrification in all our tables. Consult the Technology section.

## ARO MEETING | TÉCNICO

### ARO MEETING 540

540x185 h 75 cm / 213x73 h 29 in

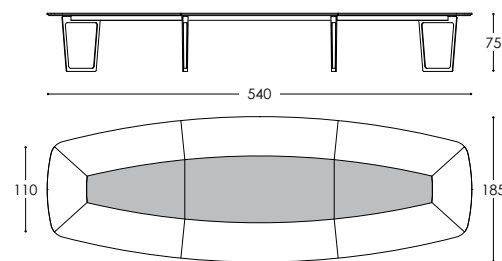

Mesa de reuniones.

Tapa con forma de TONEL de 30 mm. Canto perimetral con un pronunciado bisel inferior, dejando un canto recto de 10 mm. Base formada por estructura de plancha metálica de corte láser.

Meeting table.

30 mm oval-shaped top 10 mm straight angle and 90mm sharp bevel edge. Laser-cut metal sheet legs structure.

#### ACABADOS:

Tapa, en acabado mixto, zona perimetral en acabado madera o laca micro-texturada. Zona central, tapizada en Piel-Tech. Canto y cara inferior en laca micro-texturada. Base metálica, en acabado laca micro-texturada.

NOTA: Posibilidad de electrificar todas nuestras mesas. Consultar PUNTOS KONEX.

#### FINISHES:

Top in mixed finishes. Perimeter in wood or micro-texturized lacquer. Center upholstered in Tech-Leather Edge and bottom surface in micro-texturized lacquer. Metal base in micro-texturized lacquer finish.

NOTE: Possibility to integrate electrification in all our tables. Consult the Technology section.

23

**SKEL MEETING**

José Martínez-Medina

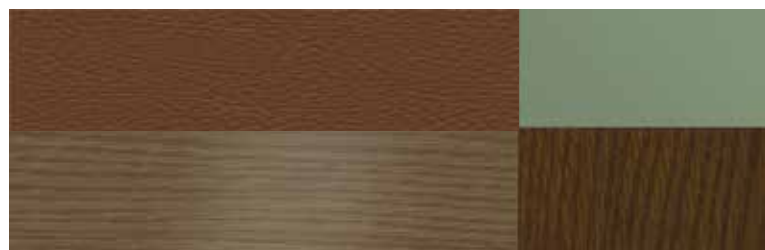

## SKEL MEETING

José Martínez-Medina





## SKEL MEETING

José Martínez-Medina

Tengo la fortuna de trabajar en una compañía que ama la creatividad y la innovación, que solo florecen cuando se aceptan las diferencias de la gente.

Tim Cook, CEO de Apple

I am fortunate to work in a company that loves creativity and innovation, which only flourish when people's differences are accepted.

Tim Cook, CEO at Apple



## SKEL MEETING | TÉCNICO

### SKEL MEETING 250

250x120 h 75 cm / 98x47 h 29 in

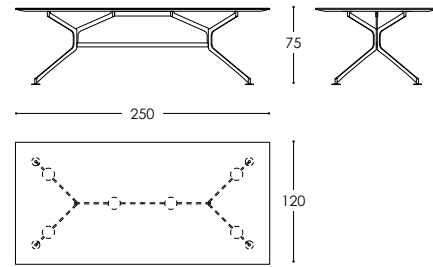

Mesa de reuniones. Tapa rectangular en 1 pieza de 30 mm, canto perimetral inferior con un pronunciado bisel de 90 mm, dejando un canto recto de 10 mm. Base formada por estructura de plancha metálica de corte láser.

Meeting table. 30mm one-piece rectangular table top with 10mm straight angle and 90mm sharp beveled edge on bottom surface. Laser-cut sheet metal legs structure.

**ACABADOS:** Tapa, en acabado madera o laca micro-texturada. Canto y cara inferior en laca micro-texturada. Base metálica, en acabado laca micro-texturada.

**NOTA:** Posibilidad de electrificar todas nuestras mesas. Consultar PUNTOS KONEX.

**FINISHES:** Top in wood or micro-texturized lacquer finish. Edge and bottom surface in micro-texturized lacquer. Metal base in micro-texturized lacquer finish.

**NOTE:** Possibility to integrate electrification in all our tables. Consult the Technology section.

### SKEL MEETING 325

325x130 h 75 cm / 128x51 h 29 in

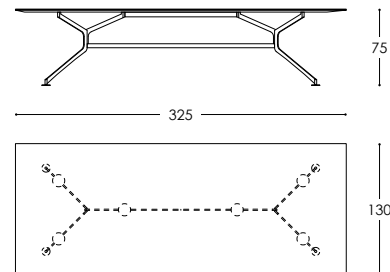

Mesa de reuniones. Tapa rectangular en 1 pieza de 30 mm, canto perimetral inferior con un pronunciado bisel de 90 mm, dejando un canto recto de 10 mm. Base formada por estructura de plancha metálica de corte láser.

Meeting table. 30mm one-piece rectangular table top with 10mm straight angle and 90mm sharp beveled edge on bottom surface. Laser-cut sheet metal legs structure.

**ACABADOS:** Tapa, en acabado madera o laca micro-texturada. Canto y cara inferior en laca micro-texturada. Base metálica, en acabado laca micro-texturada.

**NOTA:** Posibilidad de electrificar todas nuestras mesas. Consultar PUNTOS KONEX.

**FINISHES:** Top in wood or micro-texturized lacquer finish. Edge and bottom surface in micro-texturized lacquer. Metal base in micro-texturized lacquer finish.

**NOTE:** Possibility to integrate electrification in all our tables. Consult the Technology section.

### SKEL MEETING 400

400x130 h 75 cm / 157x51 h 29 in

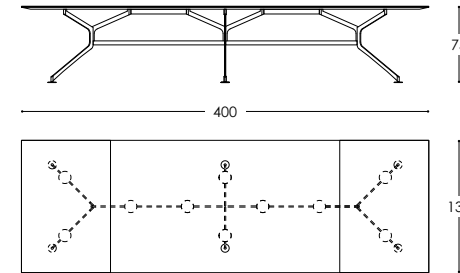

Mesa de reuniones.

Tapa rectangular en 2 piezas de 30 mm, canto perimetral inferior con un pronunciado bisel de 90 mm, dejando un canto recto de 10 mm. Base formada por estructura de plancha metálica de corte láser.

Meeting table. 30mm two-pieces rectangular table top with 10mm straight angle and 90mm sharp beveled edge on bottom surface. Laser-cut sheet metal legs structure.

**ACABADOS:** Tapa, en acabado madera o laca micro-texturada. Canto y cara inferior en laca micro-texturada. Base metálica, en acabado laca micro-texturada.

**NOTA:** Posibilidad de electrificar todas nuestras mesas. Consultar PUNTOS KONEX.

**FINISHES:** Top in wood or micro-texturized lacquer finish. Edge and bottom surface in micro-texturized lacquer. Metal base in micro-texturized lacquer finish.

**NOTE:** Possibility to integrate electrification in all our tables. Consult the Technology section.



24

**TESS MEETING**

José Martínez-Medina



## TESS MEETING

José Martínez-Medina



**TESS MEETING 240**

240x120 h 75 cm / 94x47 h 29 in

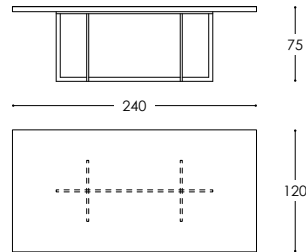

Mesa de reuniones. Tapa rectangular en 1 pieza de 50 mm de espesor. Base formada por estructura de acero inoxidable pulido.

Meeting table. 50mm thickness one-piece rectangular top. Polished stainless steel structure base.

**ACABADOS:**

Tapa, en acabado madera o laca micro-texturada. Base metálica, de Acero inoxidable pulido o de Hierro lacado en acabado Mate.

**NOTA:** Posibilidad de electrificar todas nuestras mesas. Consultar PUNTOS KONEX.

**FINISHES:**

Top in wood finish or micro-texturized lacquer. Metal base in polished stainless steel or lacquered iron in matt finish.

**NOTE:** Possibility to integrate electrification in all our tables. Consult the Technology section.

**TESS MEETING 340**

340x130 h 75 cm / 134x51 h 29 in

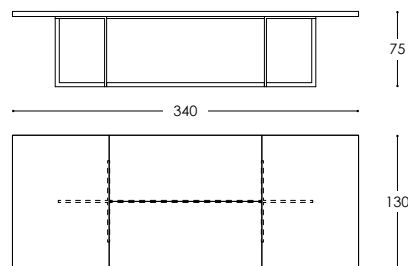

Mesa de reuniones. Tapa rectangular en 4 piezas de 50 mm de espesor. Base formada por estructura de acero inoxidable pulido.

Meeting table. 50mm thickness four-piece rectangular top. Polished stainless steel structure base.

**ACABADOS:**

Tapa, en acabado madera o laca micro-texturada. Base metálica, de Acero inoxidable pulido o de Hierro lacado en acabado Mate.

**NOTA:** Posibilidad de electrificar todas nuestras mesas. Consultar PUNTOS KONEX.

**FINISHES:**

Top in wood finish or micro-texturized lacquer. Metal base in polished stainless steel or lacquered iron in matt finish.

**NOTE:** Possibility to integrate electrification in all our tables. Consult the Technology section.

**TESS MEETING 420**

420x140 h 75 cm / 165x55 h 29 in

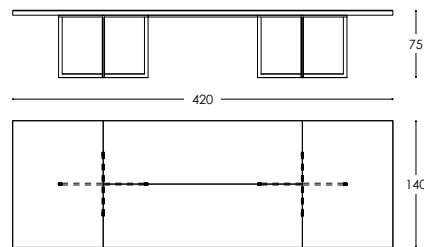

Mesa de reuniones.

Tapa rectangular en 4 piezas de 50 mm de espesor. Base formada por estructura de acero inoxidable pulido.

Meeting table. 50mm thickness four-piece rectangular top. Polished stainless steel structure base.

**ACABADOS:**

Tapa, en acabado madera o laca micro-texturada. Base metálica, de Acero inoxidable pulido o de Hierro lacado en acabado Mate.

**NOTA:** Posibilidad de electrificar todas nuestras mesas. Consultar PUNTOS KONEX.

**FINISHES:**

Top in wood finish or micro-texturized lacquer. Metal base in polished stainless steel or lacquered iron in matt finish.

**NOTE:** Possibility to integrate electrification in all our tables. Consult the Technology section.

BASE ABIERTA LIGHT STRUCTURE

# 25

**B2B R2**

José Martínez-Medina

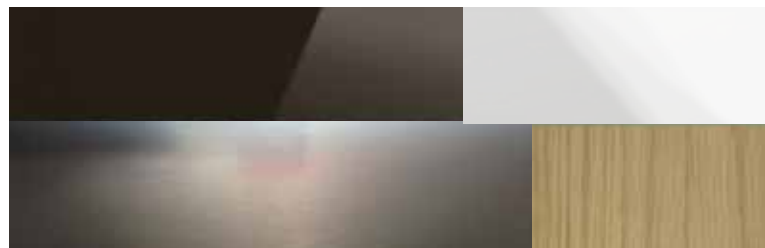

Trato de no tomar decisiones que no me emocionen.

Jake Nickell, CEO de Threadless.

I try not to make any decisions that I'm not excited about.

Jake Nickell, CEO at Threadless.







**R2 110**

110 Ø h 74 cm / 43 Ø h 29 in

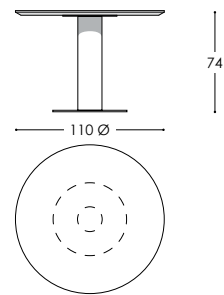

Mesa de tapa circular.

Tapa circular de 30 mm con canto perimetral inferior en bisel a 45°, dejando un canto recto de 10 mm. Base formada por columna metálica cilíndrica y disco inferior a modo de palastro circular.

Round top table.

30mm round table top with with 10mm straight edge and 45° beveled edge on bottom surface. The foot consists of one cilindric metal column fixed to a round plate support.

**ACABADOS:**

Tapa, en acabado madera o laca micro-texturada. Columna, Acero inoxidable pulido. Disco inferior, Acero inoxidable satinado.

**NOTA:** Posibilidad de electrificar todas nuestras mesas. Consultar PUNTOS KONEX.

**FINISHES:**

Top in wood or micro-texturized lacquer finish. Column in gloss chrome finish. Round base plate in satin stainless steel finish.

**NOTE:** Possibility to integrate electrification in all our tables. Consult the Technology section.

**R2 120**

120 Ø h 74 / 47 Ø h 29 in

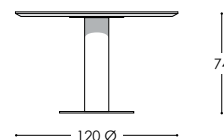

Mesa de tapa circular.

Tapa circular de 30 mm con canto perimetral inferior en bisel a 45°, dejando un canto recto de 10 mm. Base formada por columna metálica cilíndrica y disco inferior a modo de palastro circular.

Round top table.

30mm round table top with with 10mm straight edge and 45° beveled edge on bottom surface. The foot consists of one cilindric metal column fixed to a round plate support.

**ACABADOS:**

Tapa, en acabado madera o laca micro-texturada. Columna, Acero inoxidable pulido. Disco inferior, Acero inoxidable satinado.

**NOTA:** Posibilidad de electrificar todas nuestras mesas. Consultar PUNTOS KONEX.

**FINISHES:**

Top in wood or micro-texturized lacquer finish. Column in gloss chrome finish. Round base plate in satin stainless steel finish.

**NOTE:** Possibility to integrate electrification in all our tables. Consult the Technology section.

**R2 130**

130 Ø h 74 cm / 51 Ø h 29 in

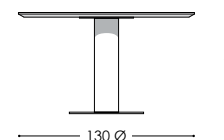

Mesa de tapa circular.

Tapa circular de 30 mm con canto perimetral inferior en bisel a 45°, dejando un canto recto de 10 mm. Base formada por columna metálica cilíndrica y disco inferior a modo de palastro circular.

Round top table.

30mm round table top with with 10mm straight edge and 45° beveled edge on bottom surface. The foot consists of one cilindric metal column fixed to a round plate support.

**ACABADOS:**

Tapa, en acabado madera o laca micro-texturada. Columna, Acero inoxidable pulido. Disco inferior, Acero inoxidable satinado.

**NOTA:** Posibilidad de electrificar todas nuestras mesas. Consultar PUNTOS KONEX.

**FINISHES:**

Top in wood or micro-texturized lacquer finish. Column in gloss chrome finish. Round base plate in satin stainless steel finish.

**NOTE:** Possibility to integrate electrification in all our tables. Consult the Technology section.

**B2B 210**

210x110 h 74 cm / 83x43 h 29 in

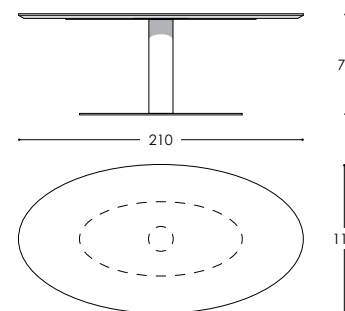

Mesa de tapa Elíptica.

Tapa Elíptica de 30 mm con canto perimetral inferior en bisel a 45°, dejando un canto recto de 10 mm. Base formada por columna metálica cilíndrica y disco elíptico inferior a modo de palastro.

Elliptic oval top table.

30mm oval table top with 10mm straight edge and 45° beveled edge on bottom surface. The foot consists of one cilindric metal column fixed to a round plate support.

**ACABADOS:**

Tapa, en acabado madera o laca micro-texturada. Columna, Acero inoxidable pulido. Disco inferior, Acero inoxidable satinado.

**NOTA:** Posibilidad de electrificar todas nuestras mesas. Consultar PUNTOS KONEX.

**FINISHES:**

Top in wood or micro-texturized lacquer finish. Column in polished stainless steel finish. Round base plate in satin stainless steel finish.

**NOTE:** Possibility to integrate electrification in all our tables. Consult the Technology section.

26

**MADISON MEETING**

José Martínez-Medina





## MADISON MEETING

José Martínez-Medina



## MADISON MEETING

José Martínez-Medina

El camino a la oficina de director no debe hacerse como director de finanzas ni por el área de mercadotecnia. Debe hacerse a través de la ingeniería y las ideas.

Elon Musk, CEO de Tesla y SpaceX.

The path to the director's office should not be through the finance director office or the marketing area. It must be done through engineering and ideas.

Elon Musk, CEO at Tesla and SpaceX.





**MADISON MEETING**

José Martínez-Medina





**MADISON MEETING 140**

140 Ø h 74 cm / 55 Ø h 29 in

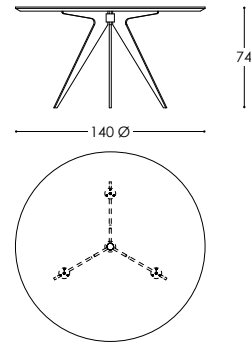

Mesa de tapa circular. Tapa circular de 30 mm con canto perimetral inferior en bisel a 45°, dejando un canto recto de 10 mm. Base metálica formada por 3 patas inclinadas de pletina calibrada, que se unen en su parte superior en un nudo cilíndrico que unifica toda la estructura.

Round top table. 30mm round table top with with 10mm straight edge and 45° beveled edge on bottom surface. The metal base consists of 3 calibrated metal legs placed at an angle and linked at the top with an structural knot.

**ACABADOS:**

Tapa, en acabado madera o laca micro-texturada. Base metálica, en acabado Cromo brillo o Níquel negro.

**NOTA:** Posibilidad de electrificar todas nuestras mesas. Consultar PUNTOS KONEX.

**FINISHES:**

Top in wood or micro-texturized lacquer finish. Metal base in gloss chrome finish or black nickel.

**NOTE:** Possibility to integrate electrification in all our tables. Consult the Technology section.

**MADISON MEETING 180**

180x180 h 74 cm / 71x71 h 29 in

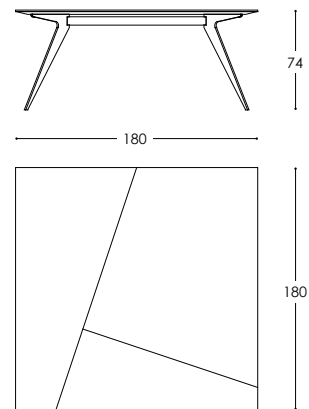

Mesa de tapa cuadrada. Tapa de 30 mm con canto perimetral inferior biselado, dejando un canto recto de 10 mm. Tapa en marquetería, jugando con la dirección de las vetas. Base metálica formada por 4 patas inclinadas de pletina calibrada, que se unen en su parte superior a una estructura metálica que unifica toda la estructura.

Square table top. 30mm square table top with with 10mm straight edge and 45° beveled edge on bottom surface. Marquetry top, placing the grain of the wood in different directions. The metal base consists of 4 calibrated metal legs placed at an angle and linked at the top with an structural knot.

**ACABADOS:** Tapa, en acabado madera (marquetería). Base metálica, en acabado Cromo brillo o Níquel negro.

**NOTA:** Posibilidad de electrificar todas nuestras mesas. Consultar PUNTOS KONEX.

**FINISHES:** Top in wood finish (marquetry). Metal base in gloss chrome finish or black nickel.

**NOTE:** Possibility to integrate electrification in all our tables. Consult the Technology section.

27

**GILTON**

José Martínez-Medina



GILTON

José Martínez-Medina

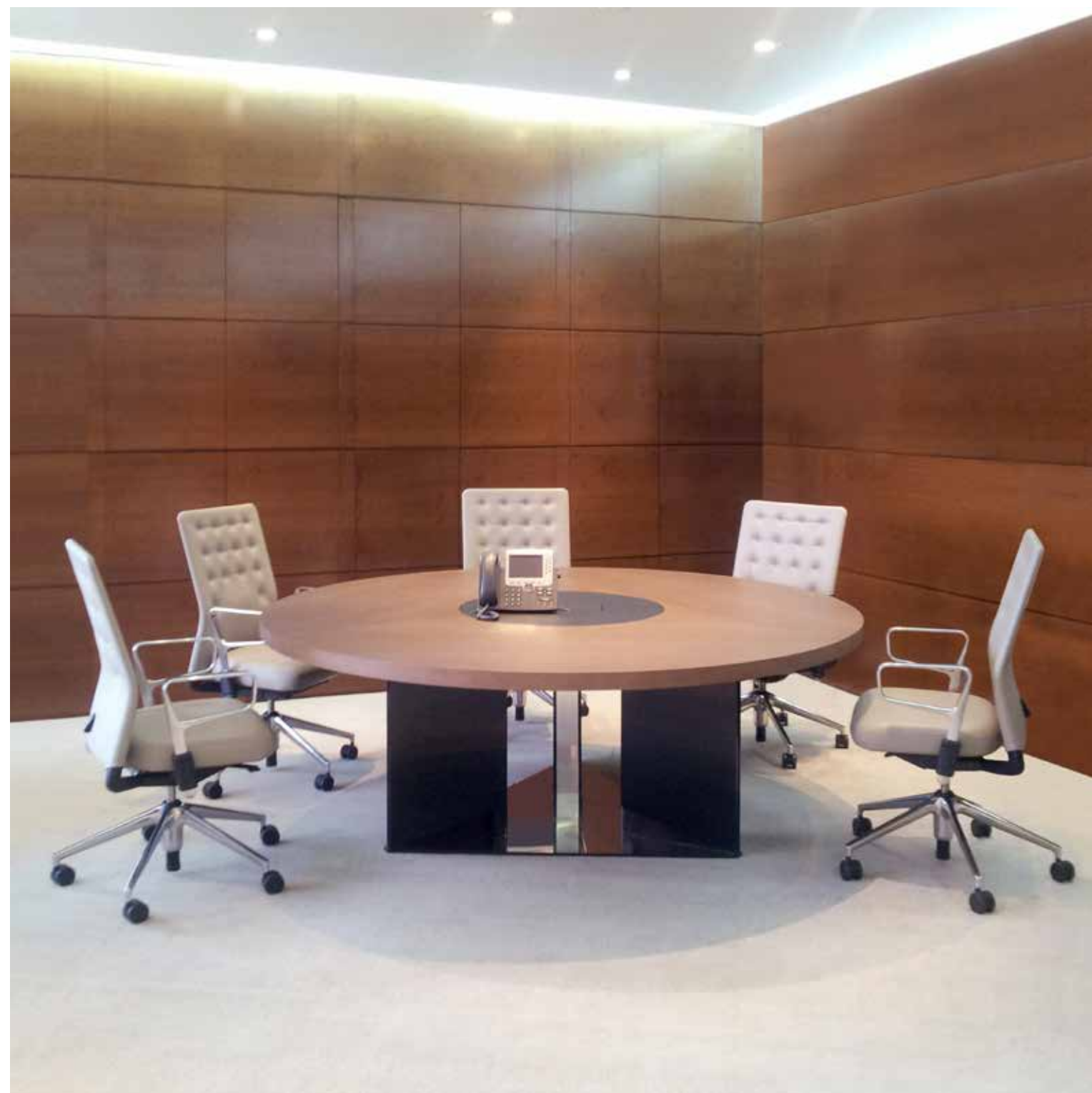

Los managers les dicen a las personas qué hacer, mientras que los líderes les inspiran para hacerlo.

Jeff Weiner, CEO de LinkedIn.

Managers will tell people what to do, whereas leaders will inspire them to do it.

Jeff Weiner, CEO at LinkedIn.



**GILTON 160**

160 Ø h 74 cm / 63 Ø h 29 in

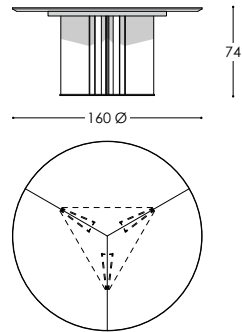

Mesa de tapa circular.

Tapa de 30 mm con fina sobre tapa de 4 mm tapizada en Piel-Tech, dividida en 3 piezas. Canto perimetral inferior en bisel a 45°, dejando un canto recto de 10 mm. Base formada por 3 prismas triangulares lacados, con incrustaciones de acero en sus extremos. Todo el conjunto atornillado sobre un palastro de aluminio con forma triangular.

Round top table.

30mm thickness table top with subtle 4mm upholstered cover in Tech Leather divided in 3 pieces and Edge with 10mm straight angle and 45° bevel on bottom surface. The base consists of 3 triangular lacquered prisms inlaid with steel at its ends. Top and legs are bolted onto a triangular aluminium plate base.

**ACABADOS:**

Tapa, en acabado madera o laca micro-texturada. Sobre tapa, tapizada en acabado Piel-Tech. Prismas de la base, en acabado laca brillo. Palastro triangular, en acabado Acero satinado.

NOTA: Posibilidad de electrificar todas nuestras mesas. Consultar PUNTOS KONEX.

**FINISHES:**

Top in wood or micro-texturized lacquer finish. Upholstered top cover in Tech Leather. Metal prisms in gloss lacquer finish. Triangular base in satin stainless steel finish.

NOTE: Possibility to integrate electrification in all our tables. Consult the Technology section

**GILTON 180**

180 Ø h 74 cm / 71 Ø h 29 in

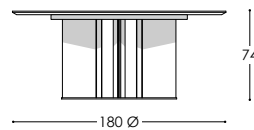

Mesa de tapa circular.

Tapa de 30 mm con fina sobre tapa de 4 mm tapizada en Piel-Tech, dividida en 3 piezas. Canto perimetral inferior en bisel a 45°, dejando un canto recto de 10 mm. Base formada por 3 prismas triangulares lacados, con incrustaciones de acero en sus extremos. Todo el conjunto atornillado sobre un palastro de aluminio con forma triangular.

Round top table.

30mm thickness table top with subtle 4mm upholstered cover in Tech Leather divided in 3 pieces and Edge with 10mm straight angle and 45° bevel on bottom surface. The base consists of 3 triangular lacquered prisms inlaid with steel at its ends. Top and legs are bolted onto a triangular aluminium plate base.

**ACABADOS:**

Tapa, en acabado madera o laca micro-texturada. Sobre tapa, tapizada en acabado Piel-Tech. Prismas de la base, en acabado laca brillo. Palastro triangular, en acabado Acero satinado.

NOTA: Posibilidad de electrificar todas nuestras mesas. Consultar PUNTOS KONEX.

**FINISHES:**

Top in wood or micro-texturized lacquer finish. Upholstered top cover in Tech Leather. Metal prisms in gloss lacquer finish. Triangular base in satin stainless steel finish.

NOTE: Possibility to integrate electrification in all our tables. Consult the Technology section.

**GILTON 200**

200 Ø h 74 cm / 79 Ø h 29 in

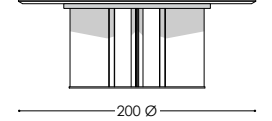

Mesa de tapa circular.

Tapa de 30 mm con fina sobre tapa de 4 mm tapizada en Piel-Tech, dividida en 3 piezas. Canto perimetral inferior en bisel a 45°, dejando un canto recto de 10 mm. Base formada por 3 prismas triangulares lacados, con incrustaciones de acero en sus extremos. Todo el conjunto atornillado sobre un palastro de aluminio con forma triangular.

Round top table.

30mm thickness table top with subtle 4mm upholstered cover in Tech Leather divided in 3 pieces and Edge with 10mm straight angle and 45° bevel on bottom surface. The base consists of 3 triangular lacquered prisms inlaid with steel at its ends. Top and legs bolted onto a triangular aluminium plate base.

**ACABADOS:**

Tapa, en acabado madera o laca micro-texturada. Sobre tapa, tapizada en acabado Piel-Tech. Prismas de la base, en acabado laca brillo. Palastro triangular, en acabado Acero satinado.

NOTA: Posibilidad de electrificar todas nuestras mesas. Consultar PUNTOS KONEX.

**FINISHES:**

Top in wood or micro-texturized lacquer finish. Upholstered top cover in Tech Leather. Metal prisms in gloss lacquer finish. Triangular base in satin stainless steel finish.

NOTE: Possibility to integrate electrification in all our tables. Consult the Technology section.



# 28

ZEN

José Martínez-Medina



ZEN

José Martínez-Medina





ZEN

José Martínez-Medina



Además de la palabrería tenemos que cumplir con el ejemplo propio. Las palabras conmueven, el ejemplo arrastra.

Juan Roig Presidente de Mercadona

In addition to the word we have to comply with our own example. The words are moving, the example pulls.

Juan Roig President of Mercadona

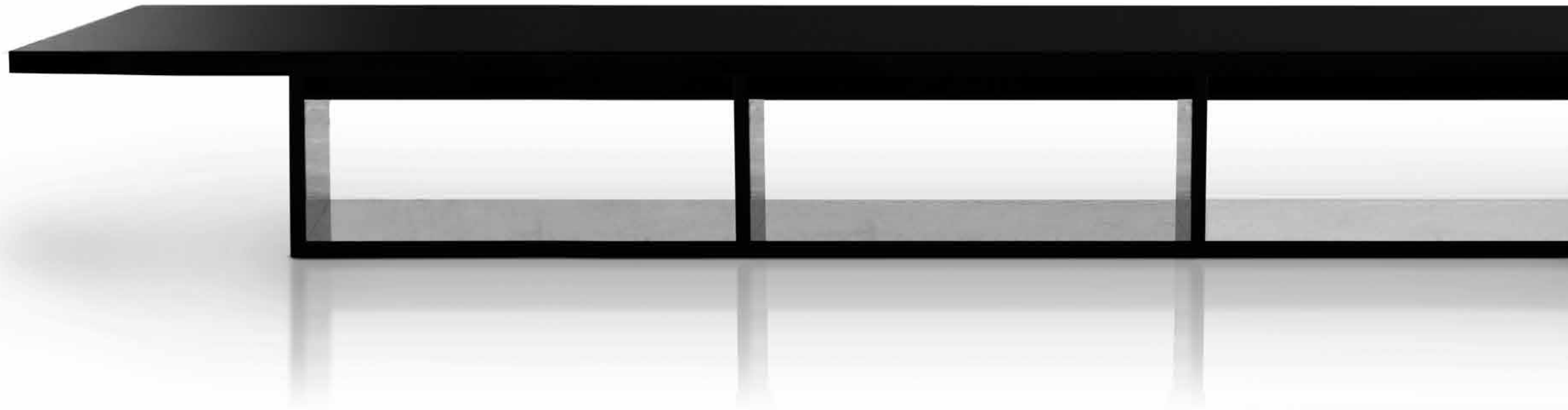

**ZEN 240**

240x130 h 75 cm / 94x51 h 29 in

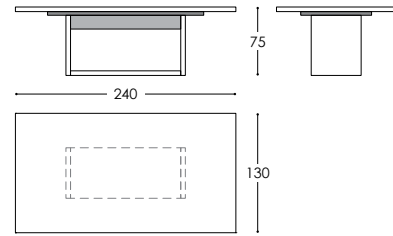

Mesa de reuniones.

Tapa rectangular de 50 mm de espesor. Base formada por estructura rectangular abierta. Laterales lacados en acabado brillo y caras interiores chapadas con plancha de acero inoxidable.

Meeting table.

50mm thickness rectangular top. Open rectangular central foot. Gloss lacquered sides and metal plated interior surfaces in stainless steel.

**ACABADOS:**

Tapa, en acabado madera o laca micro-texturada. Base, en acabado laca brillo. Interior base, acero inoxidable satinado.

**NOTA:** Posibilidad de electrificar todas nuestras mesas. Consultar PUNTOS KONEX.

**FINISHES:**

Top in wood finish or micro-texturized lacquer. Base in gloss lacquer finish. Interior base in satin stainless steel.

**NOTE:** Possibility to integrate electrification in all our tables. Consult the Technology section.

**ZEN 320**

320x140 h 74 cm / 129x55 h 29 in

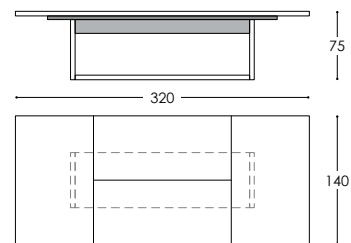

Mesa de reuniones.

Tapa rectangular de 50 mm de espesor. Base formada por estructura rectangular abierta. Laterales lacados en acabado brillo y caras interiores chapadas con plancha de acero inoxidable.

Meeting table.

50mm thickness rectangular top. Open rectangular central foot. Gloss lacquered sides and metal plated interior surfaces in stainless steel.

**ACABADOS:**

Tapa, en acabado madera o laca micro-texturada. Base, en acabado laca brillo. Interior base, acero inoxidable satinado.

**NOTA:** Posibilidad de electrificar todas nuestras mesas. Consultar PUNTOS KONEX.

**FINISHES:** Top in wood finish or micro-texturized lacquer. Base in gloss lacquer finish. Interior base in satin stainless steel. **NOTE:** Possibility to integrate electrification in all our tables. Consult the Technology section.

**NOTE:** Possibility to integrate electrification in all our tables. Consult the Technology section.

**ZEN 420**

420x150 h 75 cm / 165x59 h 29 in

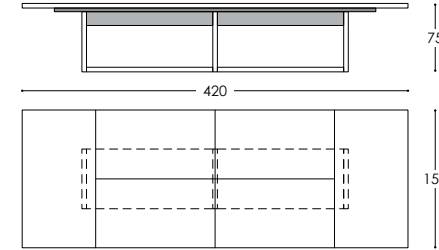

Mesa de reuniones.

Tapa rectangular de 50 mm de espesor. Base formada por estructura rectangular abierta. Laterales lacados en acabado brillo y caras interiores chapadas con plancha de acero inoxidable.

Meeting table.

50mm thickness rectangular top. Open rectangular central foot. Gloss lacquered sides and metal plated interior surfaces in stainless steel.

**ACABADOS:**

Tapa, en acabado madera o laca micro-texturada. Base, en acabado laca brillo. Interior base, acero inoxidable satinado.

**NOTA:** Posibilidad de electrificar todas nuestras mesas. Consultar PUNTOS KONEX.

**FINISHES:**

Top in wood finish or micro-texturized lacquer. Base in gloss lacquer finish. Interior base in satin stainless steel.

**NOTE:** Possibility to integrate electrification in all our tables. Consult the Technology section.

**ZEN 520**

320x140 h 74 cm / 129x55 h 29 in

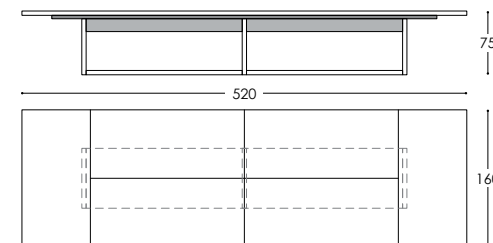

Mesa de tapa circular.

Tapa de 30 mm con fina sobre tapa de 4 mm tapizada en Piel-Tech, dividida en 3 piezas. Canto perimetral inferior en bisel a 45°, dejando un canto recto de 10 mm. Base formada por 3 prismas triangulares lacados, con incrustaciones de acero en sus extremos. Todo el conjunto atornillado sobre un palastro de aluminio con forma triangular.

Meeting table.

50mm thickness rectangular top. Open rectangular central foot. Gloss lacquered sides and metal plated interior surfaces in stainless steel.

**ACABADOS:**

Tapa, en acabado madera o laca micro-texturada. Sobre tapa, tapizada en acabado Piel-Tech. Prismas de la base, en acabado laca brillo. Palastro triangular, en acabado acero satinado.

**NOTA:** Posibilidad de electrificar todas nuestras mesas. Consultar PUNTOS KONEX.

**FINISHES:**

Top in wood finish or micro-texturized lacquer. Base in gloss lacquer finish. Interior base in satin stainless steel.

**NOTE:** Possibility to integrate electrification in all our tables. Consult the Technology section.



# 29

## MR MEETING

José Martínez-Medina



## MR MEETING

José Martínez-Medina



MR MEETING

José Martínez-Medina



**MR 1.3**

130x130 h 75 cm / 51x51 h 29 in

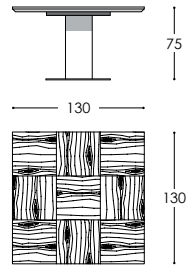

Mesa de reuniones. Tapa con trabajo de marquetería que forma una cuadrícula o dameado con la orientación de las chapas. Remarcado por un estrecho filete de chapa diferente e incrustada en la tapa. Base compuesta por columna metálica cuadrada, y palastro inferior de aluminio macizo chapado en acero inoxidable pulido.

Meeting table. Top with a geometrical pattern in marquetry work which plays with the direction of the wood grain and framed by a subtle profile inlaid on the top. Central foot consists of a squared metal column fixed onto an aluminium base plated in polished stainless steel.

**ACABADOS:** Tapa, en marquetería que combina dos tipos de madera. Columna cuadrada, en acabado laca micro-texturada. Palastro inferior, en acero inoxidable satinado.

**NOTA:** Posibilidad de electrificar todas nuestras mesas. Consultar PUNTOS KONEX.

**FINISHES:** Top with marquetry work combining two different woods. Squared column in micro-texturized lacquer. Base plate in matt stainless steel.

**NOTE:** Possibility to integrate electrification in all our tables. Consult the Technology section.

**MR 1.8**

180x180 h 75 cm / 71x71 h 29 in

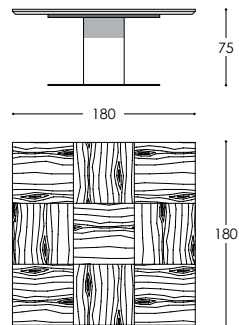

Mesa de reuniones. Tapa con trabajo de marquetería que forma una cuadrícula o dameado con la orientación de las chapas. Remarcado por un estrecho filete de chapa diferente e incrustada en la tapa. Base compuesta por columna metálica cuadrada, y palastro inferior de aluminio macizo chapado en acero inoxidable pulido.

Meeting table. Top with a geometrical pattern in marquetry work which plays with the direction of the wood grain and framed by a subtle profile inlaid on the top. Central foot consists of a squared metal column fixed onto an aluminium base plated in polished stainless steel.

**ACABADOS:** Tapa, en marquetería que combina dos tipos de madera. Columna cuadrada, en acabado laca micro-texturada. Palastro inferior, en acero inoxidable satinado.

**NOTA:** Posibilidad de electrificar todas nuestras mesas. Consultar PUNTOS KONEX.

**FINISHES:** Top with marquetry work combining two different woods. Squared column in micro-texturized lacquer. Base plate in matt stainless steel.

**NOTE:** Possibility to integrate electrification in all our tables. Consult the Technology section.

**MR 2.4**

240x130 h 75 cm / 94x51 h 29 in

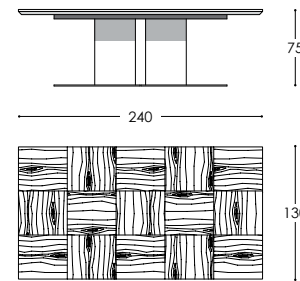

Mesa de reuniones. Tapa con trabajo de marquetería que forma una cuadrícula o dameado con la orientación de las chapas. Remarcado por un estrecho filete de chapa diferente e incrustada en la tapa. Base compuesta por 2 columnas metálicas rectangulares, y palastro inferior de aluminio macizo chapado en acero inoxidable pulido.

Meeting table. Top with a geometrical pattern in marquetry work which plays with the direction of the wood grain and framed by a subtle profile inlaid on the top. Central foot consists of two squared metal column fixed onto an aluminium base plated in polished stainless steel.

**ACABADOS:** Tapa, en marquetería que combina dos tipos de madera. Columnas, en acabado laca micro-texturada. Palastros inferiores, en acero inoxidable satinado.

**NOTA:** Posibilidad de electrificar todas nuestras mesas. Consultar PUNTOS KONEX.

**FINISHES:** Top with marquetry work combining two different woods. Squared column in micro-texturized lacquer. Base plate in matt stainless steel.

**NOTE:** Possibility to integrate electrification in all our tables. Consult the Technology section.

**MR 3.2**

320x130 h 75 cm / 126x51 h 29 in

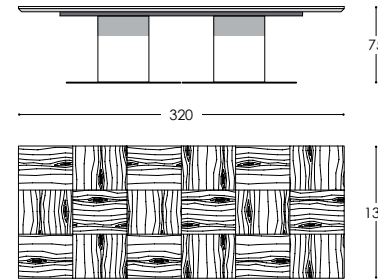

Mesa de reuniones. Tapa con trabajo de marquetería que forma una cuadrícula o dameado con la orientación de las chapas. Remarcado por un estrecho filete de chapa diferente e incrustada en la tapa. Base compuesta por 2 columnas metálicas rectangulares, y palastro inferior de aluminio macizo chapado en acero inoxidable pulido.

Meeting table. Top with a geometrical pattern in marquetry work which plays with the direction of the wood grain and framed by a subtle profile inlaid on the top. Central foot consists of two squared metal column fixed onto an aluminium base plated in polished stainless steel.

**ACABADOS:** Tapa, en marquetería que combina dos tipos de madera. Columnas, en acabado laca micro-texturada. Palastros inferiores, en acero inoxidable satinado.

**NOTA:** Posibilidad de electrificar todas nuestras mesas. Consultar PUNTOS KONEX.

**FINISHES:** Top with marquetry work combining two different woods. Squared column in micro-texturized lacquer. Base plate in matt stainless steel.

**NOTE:** Possibility to integrate electrification in all our tables. Consult the Technology section.

30

**MARCUS**

José Martínez-Medina





MARCUS

José Martínez-Medina



**MARCUS**

José Martínez-Medina





## MARCUS

José Martínez-Medina



**MARCUS 340**

340x150 h 75 cm / 134x59 h 29 in

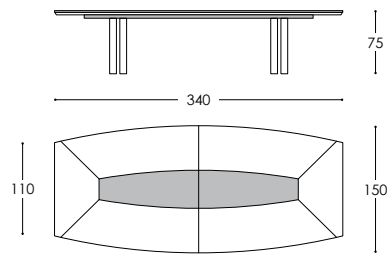

Mesa de reuniones. Tapa en forma de TONEL, zona central tapizada en Piel-Tech. Tapa de 50 mm de espesor, formada por una tapa superior y una contra tapa inferior con el canto biselado 45°. Base compuesta por dobles marcos metálicos, caras exteriores en acabado Acero inoxidable.

Meeting table. Oval-shaped top with straight ends and upholstered central area in Tech Leather. 50mm thickness top consisting of a top cover and an undercover with 45° beveled edge. Base consisting of two double-framed metal legs, exterior sides in stainless steel finish.

**ACABADOS:** Tapa, en acabado mixto, madera, laca micro-texturada o tapizado en Piel-Tech. Doble marco, en acabado laca micro-texturada y caras exteriores en acero inoxidable.

**NOTA:** Posibilidad de electrificar todas nuestras mesas. Consultar PUNTOS KONEX.

**FINISHES:** Top finished in wood, micro-texturized lacquer or upholstery in Tech Leather. Double-framed legs in micro-texturized lacquer with external surfaces in stainless steel finish.

**NOTE:** Possibility to integrate electrification in all our tables. Consult the Technology section.

**MARCUS 430**

430x160 h 75 cm / 169x63 h 29 in

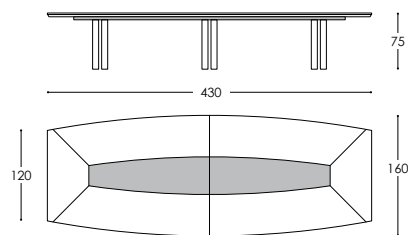

Mesa de reuniones. Tapa en forma de TONEL, zona central tapizada en Piel-Tech. Tapa de 50 mm de espesor, formada por una tapa superior y una contra tapa inferior con el canto biselado 45°. Base compuesta por dobles marcos metálicos, caras exteriores en acabado Acero inoxidable.

Meeting table. Oval-shaped top with straight ends and upholstered central area in Tech Leather. 50mm thickness top consisting of a top cover and an undercover with 45° beveled edge. Base consisting of two double-framed metal legs, exterior sides in stainless steel finish.

**ACABADOS:** Tapa, en acabado mixto, madera, laca micro-texturada o tapizado en Piel-Tech. Doble marco, en acabado laca micro-texturada y caras exteriores en acero inoxidable.

**NOTA:** Posibilidad de electrificar todas nuestras mesas. Consultar PUNTOS KONEX.

**FINISHES:** Top finished in wood, micro-texturized lacquer or upholstery in Tech Leather. Double-framed legs in micro-texturized lacquer with external surfaces in stainless steel finish.

**NOTE:** Possibility to integrate electrification in all our tables. Consult the Technology section.

**MARCUS 520**

520x180 h 75 cm / 205x71 h 29 in

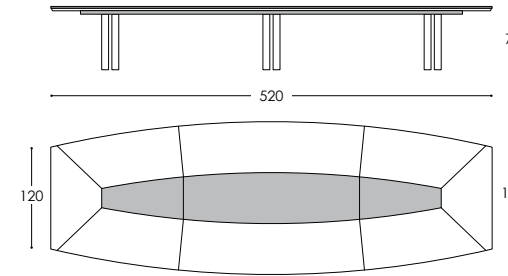

Mesa de reuniones. Tapa en forma de TONEL, zona central tapizada en Piel-Tech. Tapa de 50 mm de espesor, formada por una tapa superior y una contra tapa inferior con el canto biselado 45°. Base compuesta por dobles marcos metálicos, caras exteriores en acabado Acero inoxidable.

Meeting table. Oval-shaped top with straight ends and upholstered central area in Tech Leather. 50mm thickness top consisting of a top cover and an undercover with 45° beveled edge. Base consisting of two double-framed metal legs, exterior sides in stainless steel finish.

**ACABADOS:** Tapa, en acabado mixto, madera, laca micro-texturada o tapizado en Piel-Tech. Doble marco, en acabado laca micro-texturada y caras exteriores en acero inoxidable.

**NOTA:** Posibilidad de electrificar todas nuestras mesas. Consultar PUNTOS KONEX.

**FINISHES:** Top finished in wood, micro-texturized lacquer or upholstery in Tech Leather. Double-framed legs in micro-texturized lacquer with external surfaces in stainless steel finish.

**NOTE:** Possibility to integrate electrification in all our tables. Consult the Technology section.

**MARCUS 620**

620x200 h 75 cm / 244x79 h 29 in

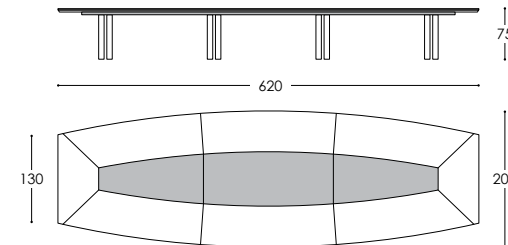

Mesa de reuniones. Tapa en forma de TONEL, zona central tapizada en Piel-Tech. Tapa de 50 mm de espesor, formada por una tapa superior y una contra tapa inferior con el canto biselado 45°. Base compuesta por dobles marcos metálicos, caras exteriores en acabado Acero inoxidable.

Meeting table. Oval-shaped top with straight ends and upholstered central area in Tech Leather. 50mm thickness top consisting of a top cover and an undercover with 45° beveled edge. Base consisting of two double-framed metal legs, exterior sides in stainless steel finish.

**ACABADOS:** Tapa, en acabado mixto, madera, laca micro-texturada o tapizado en Piel-Tech. Doble marco, en acabado laca micro-texturada y caras exteriores en acero inoxidable.

**NOTA:** Posibilidad de electrificar todas nuestras mesas. Consultar PUNTOS KONEX.

**FINISHES:** Top finished in wood, micro-texturized lacquer or upholstery in Tech Leather. Double-framed legs in micro-texturized lacquer with external surfaces in stainless steel finish.

**NOTE:** Possibility to integrate electrification in all our tables. Consult the Technology section.



BASE CERRADA CLOSED STRUCTURE

31

**STOP&GO**

José Martínez-Medina



**STOP&GO**

José Martínez-Medina



## STOP&GO

José Martínez-Medina

Jean es más rápido que Michael a una vuelta, pero la velocidad pura y dura no vale para nada. Para ganar debes ser consistente

Flavio Briatore compara a Alesi con Schumacher en 1996



Jean is faster than Michael to a lap, but pure, hard speed is not worth anything. To win you must be consistent.

Flavio Briatore compares Alesi to Schumacher in 1996



**STOP&GO 280**

280x210 h 75 cm / 110x83 h 29 in

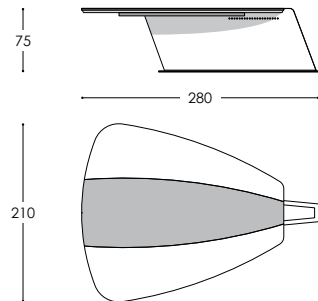

Mesa de reuniones.

Tapa en forma de gota, el extremo más estrecho nos puede recordar a la proa de un barco. Tapa dividida en tres franjas longitudinales, donde podemos combinar diferentes acabados y materiales. Tapa de 50 mm de espesor, formada por una tapa superior y una contra tapa inferior con el canto biselado 45°. Mesa especialmente concebida para realizar proyecciones, presentaciones, y reuniones multimedia. Posibilidad de integrar monitores escamoteables, puntos de conexión y demás elementos electrónicos. Base inclinada en forma de prisma compuesta por una estructura metálica sobre palastros de aluminio, totalmente cerrada mediante paneles desmontables, permitiéndonos un fácil acceso al interior de la mesa para realizar el conexionado de los elementos electrónicos, así como su posterior mantenimiento. Ocultando todo el cableado y los elementos integrados en la mesa.

Meeting table.

Drop-shaped top. Its narrower end may recall a bow's ship. Top divided in three parallel areas which allow for the combination of different materials and finishes. 50mm thickness top made in two parts: cover and 45° beveled undercover. Table purpose design is to make projections, presentations and multimedia meetings. Optional integrated retractable computer monitors system, cable management and other electronic parts. The inclined prism-shaped base is made of a metal structure fixed to a metal plate closed with removable panels allowing easy access to the interior of the table for cable managing and maintenance purposes.

**ACABADOS:** Tapa, en acabado mixto, madera, laca micro-texturada o tapizado en Piel-Tech. Base, en acabado laca micro-texturada.

**NOTA:** Posibilidad de electrificar todas nuestras mesas. Consultar PUNTOS KONEX.

**FINISHES:** Mixed finished top in wood, micro-texturized lacquer or upholstered in Tech Leather. Base in lacquer finish.

**NOTE:** Possibility to integrate electrification in all our tables. Consult the Technology section.

**STOP&GO 320**

320x240 h 75 cm / 126x94 h 29 in

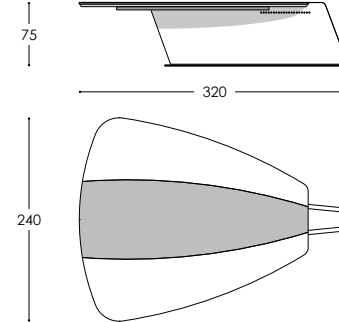

Mesa de reuniones. Tapa en forma de gota, el extremo más estrecho nos puede recordar a la proa de un barco. Tapa dividida en tres franjas longitudinales, donde podemos combinar diferentes acabados y materiales. Tapa de 50 mm de espesor, formada por una tapa superior y una contra tapa inferior con el canto biselado 45°. Mesa especialmente concebida para realizar proyecciones, presentaciones, y reuniones multimedia. Posibilidad de integrar monitores escamoteables, puntos de conexión y demás elementos electrónicos. Base inclinada en forma de prisma compuesta por una estructura metálica sobre palastros de aluminio, totalmente cerrada mediante paneles desmontables, permitiéndonos un fácil acceso al interior de la mesa para realizar el conexionado de los elementos electrónicos, así como su posterior mantenimiento. Ocultando todo el cableado y los elementos integrados en la mesa.

Meeting table. Drop-shaped top. Its narrower end may recall a bow's ship. Top divided in three parallel areas which allow for the combination of different materials and finishes. 50mm thickness top made in two parts: cover and 45° beveled undercover. Table purpose design is to make projections, presentations and multimedia meetings. Optional integrated retractable computer monitors system, cable management and other electronic parts. The inclined prism-shaped base is made of a metal structure fixed to a metal plate closed with removable panels allowing easy access to the interior of the table for cable managing and maintenance purposes.

**ACABADOS:** Tapa, en acabado mixto, madera, laca micro-texturada o tapizado en Piel-Tech. Base, en acabado laca micro-texturada.

**NOTA:** Posibilidad de electrificar todas nuestras mesas. Consultar PUNTOS KONEX.

**FINISHES:** Mixed finished top in wood, micro-texturized lacquer or upholstered in Tech Leather. Base in lacquer finish.

**NOTE:** Possibility to integrate electrification in all our tables. Consult the Technology section.

**STOP&GO 380**

380x260 h 75 cm / 150x102 h 29 in

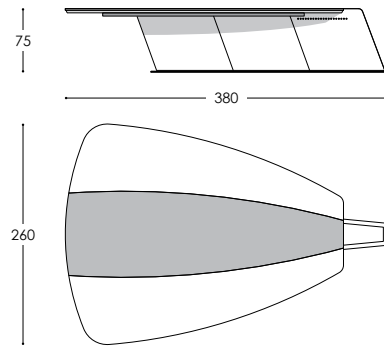

Mesa de reuniones. Tapa en forma de gota, el extremo más estrecho nos puede recordar a la proa de un barco. Tapa dividida en tres franjas longitudinales, donde podemos combinar diferentes acabados y materiales. Tapa de 50 mm de espesor, formada por una tapa superior y una contra tapa inferior con el canto biselado 45°. Mesa especialmente concebida para realizar proyecciones, presentaciones, y reuniones multimedia. Posibilidad de integrar monitores escamoteables, puntos de conexión y demás elementos electrónicos. Base inclinada en forma de prisma compuesta por una estructura metálica sobre palastros de aluminio, totalmente cerrada mediante paneles desmontables, permitiéndonos un fácil acceso al interior de la mesa para realizar el conexionado de los elementos electrónicos, así como su posterior mantenimiento. Ocultando todo el cableado y los elementos integrados en la mesa.

Meeting table. Drop-shaped top. Its narrower end may recall a bow's ship. Top divided in three parallel areas which allow for the combination of different materials and finishes. 50mm thickness top made in two parts: cover and 45° beveled undercover. Table purpose design is to make projections, presentations and multimedia meetings. Optional integrated retractable computer monitors system, cable management and other electronic parts. The inclined prism-shaped base is made of a metal structure fixed to a metal plate closed with removable panels allowing easy access to the interior of the table for cable managing and maintenance purposes.

**ACABADOS:** Tapa, en acabado mixto, madera, laca micro-texturada o tapizado en Piel-Tech. Base, en acabado laca micro-texturada

**NOTA:** Posibilidad de electrificar todas nuestras mesas. Consultar PUNTOS KONEX.

**FINISHES:** Mixed finished top in wood, micro-texturized lacquer or upholstered in Tech Leather. Base in lacquer finish.

**NOTE:** Possibility to integrate electrification in all our tables. Consult the Technology section.

32

**ALMOND**

José Martínez-Medina



ALMOND

José Martínez-Medina





ALMOND

José Martínez-Medina

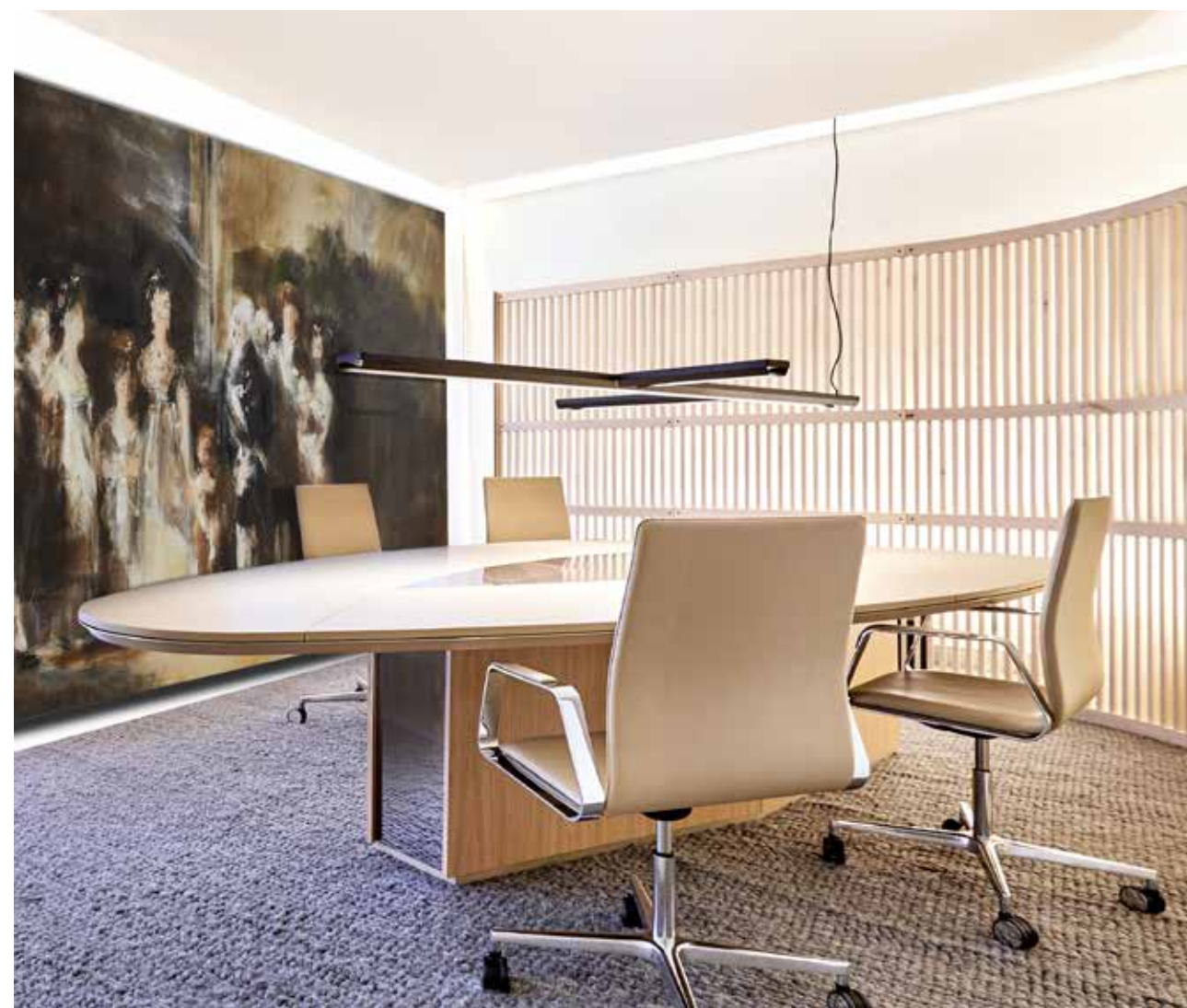



ALMOND

José Martínez-Medina



**ALMOND 350**

350x175 h 75 cm / 138x69 h 29 in

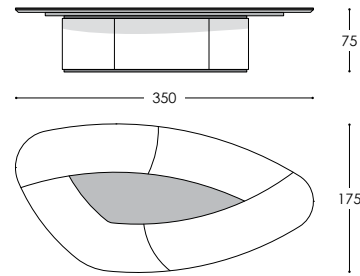

Mesa de reuniones.

Tapa de formas curvas, que nos recuerdan la silueta de una almendra. Dividida en dos zonas o franjas, una central y otra perimetral, donde podemos combinar diferentes acabados y materiales. Tapa de 50 mm de espesor, formada por una tapa superior y una contra tapa inferior con el canto biselado 45°. Mesa especialmente concebida para la integración de monitores escamoteables, puntos de conexión y demás elementos electrónicos. Base compuesta por una estructura metálica oculta, totalmente cerrada mediante paneles desmontables, permitiendonos un fácil acceso al interior de la mesa para realizar el conexionado de los elementos electrónicos, así como su posterior mantenimiento. Ocultando todo el cableado y los elementos integrados en la mesa.

Meeting table.

Organic almond-shaped top. The top is divided in two areas: centre and perimeter, allowing the combination of different materials and finishes. 50mm thickness top made in two parts: cover and 45° beveled undercover. Office table specially conceived to integrate retractable computer monitors, cable management and other parts of the electronic system. The base consists of a hidden metal structure, closed with removable panels allowing easy access to the interior of the table for cable managing and maintenance purposes.

**ACABADOS:** Tapa, en acabado mixto, madera, laca micro-texturada o tapizado en Piel-Tech. Base, en acabado laca micro-texturada o laca brillo

**NOTA:** Posibilidad de electrificar todas nuestras mesas. Consultar PUNTOS KONEX.

**FINISHES:** Mixed finished top in wood, micro-texturized lacquer or upholstered in Tech Leather. Base in micro-texturized lacquer or gloss lacquer.

**NOTE:** Possibility to integrate electrification in all our tables. Consult the Technology section.

**ALMOND 400**

400x200 h 75 cm / 157x79 h 29 in

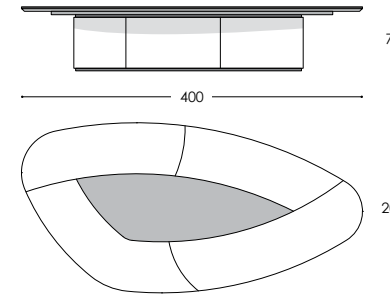

Mesa de reuniones. Tapa de formas curvas, que nos recuerdan la silueta de una almendra. Dividida en dos zonas o franjas, una central y otra perimetral, donde podemos combinar diferentes acabados y materiales. Tapa de 50 mm de espesor, formada por una tapa superior y una contra tapa inferior con el canto biselado 45°. Mesa especialmente concebida para la integración de monitores escamoteables, puntos de conexión y demás elementos electrónicos. Base compuesta por una estructura metálica oculta, totalmente cerrada mediante paneles desmontables, permitiendonos un fácil acceso al interior de la mesa para realizar el conexionado de los elementos electrónicos, así como su posterior mantenimiento. Ocultando todo el cableado y los elementos integrados en la mesa.

Meeting table. Organic almond-shaped top. The top is divided in two areas: centre and perimeter, allowing the combination of different materials and finishes. 50mm thickness top made in two parts: cover and 45° beveled undercover. Table specially conceived to integrate retractable computer monitors, cable management and other parts of the electronic system. The base consists of a hidden metal structure, closed with removable panels allowing easy access to the interior of the table for cable managing and maintenance purposes.

**ACABADOS:** Tapa, en acabado mixto, madera, laca micro-texturada o tapizado en Piel-Tech. Base, en acabado laca micro-texturada o laca brillo.

**NOTA:** Posibilidad de electrificar todas nuestras mesas. Consultar PUNTOS KONEX.

**FINISHES:** Mixed finished top in wood, micro-texturized lacquer or upholstered in Tech Leather. Base in micro-texturized lacquer or gloss lacquer.

**NOTE:** Possibility to integrate electrification in all our tables. Consult the Technology section.

**ALMOND 470**

470x240 h 75 cm / 185x94 h 29 in

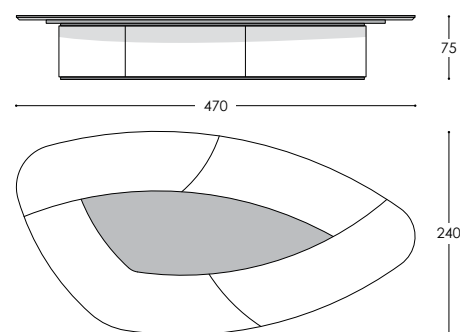

Mesa de reuniones. Tapa de formas curvas, que nos recuerdan la silueta de una almendra. Dividida en dos zonas o franjas, una central y otra perimetral, donde podemos combinar diferentes acabados y materiales. Tapa de 50 mm de espesor, formada por una tapa superior y una contra tapa inferior con el canto biselado 45°. Mesa especialmente concebida para la integración de monitores escamoteables, puntos de conexión y demás elementos electrónicos. Base compuesta por una estructura metálica oculta, totalmente cerrada mediante paneles desmontables, permitiendonos un fácil acceso al interior de la mesa para realizar el conexionado de los elementos electrónicos, así como su posterior mantenimiento. Ocultando todo el cableado y los elementos integrados en la mesa.

Meeting table. Organic almond-shaped top. The top is divided in two areas: centre and perimeter, allowing the combination of different materials and finishes. 50mm thickness top made in two parts: cover and 45° beveled undercover. Table specially conceived to integrate retractable computer monitors, cable management and other parts of the electronic system. The base consists of a hidden metal structure, closed with removable panels allowing easy access to the interior of the table for cable managing and maintenance purposes.

**ACABADOS:** Tapa, en acabado mixto, madera, laca micro-texturada o tapizado en Piel-Tech. Base, en acabado laca micro-texturada o laca brillo.

**NOTA:** Posibilidad de electrificar todas nuestras mesas. Consultar PUNTOS KONEX.

**FINISHES:** Mixed finished top in wood, micro-texturized lacquer or upholstered in Tech Leather. Base in micro-texturized lacquer or gloss lacquer.

**NOTE:** Possibility to integrate electrification in all our tables. Consult the Technology section.



**PARK AVENUE**

José Martínez-Medina



33

**PARK AVENUE**

José Martínez-Medina



**PARK AVENUE**

José Martínez-Medina





**PARK AVENUE**

José Martínez-Medina





## PARK AVENUE

José Martínez-Medina



**PARK AVENUE**

José Martínez-Medina





**PARK AVENUE**

José Martínez-Medina



**PARK AVENUE**

José Martínez-Medina





**PARK AVENUE**

José Martínez-Medina





**PARK AVENUE**

José Martínez-Medina



**PARK AVENUE 400**

400x200 h 75 cm / 157x79 h 29 in

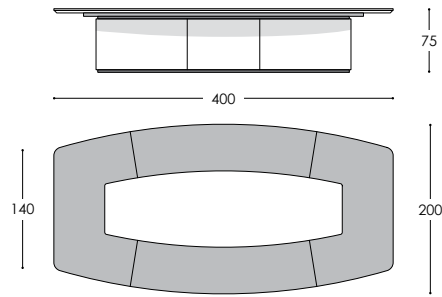

Mesa de reuniones.

Tapa de formas curvas, con forma de TONEL. Dividida en dos zonas o franjas, una central y otra perimetral, donde podemos combinar diferentes acabados y materiales. Tapa de 50 mm de espesor, formada por una tapa superior y una contra tapa inferior con el canto biselado 45°. Mesa especialmente concebida para la integración de monitores escamoteables, puntos de conexión y demás elementos electrónicos. Base compuesta por una estructura metálica oculta, totalmente cerrada mediante paneles desmontables, permitiendonos un fácil acceso al interior de la mesa para realizar el conexionado de los elementos electrónicos, así como su posterior mantenimiento. Ocultando todo el cableado y los elementos integrados en la mesa.

Meeting table.

Oval-shaped top with straight ends. The top is divided in two areas: centre and perimeter, allowing the combination of different materials and finishes. 50mm thickness top made in two parts: cover and 45° beveled undercover. Table specially designed to integrate retractable computer monitors, cable management and other parts of the electronic system. The base consists of a hidden metal structure, closed with removable panels allowing easy access to the interior of the table for cable managing and maintenance purposes.

**ACABADOS:**

Tapa, en acabado mixto, madera, laca micro-texturada o tapizado en Piel-Tech. Base, en acabado laca micro-texturada o laca brillo.

**NOTA:** Posibilidad de electrificar todas nuestras mesas. Consultar PUNTOS KONEX.

**FINISHES:**

Mixed finished top in wood, micro-texturized lacquer or upholstered in Tech Leather. Base in micro-texturized lacquer or gloss lacquer.

**NOTE:** Possibility to integrate electrification in all our tables. Consult the Technology section.

**PARK AVENUE 475**

475x215 h 75 cm / 187x 85 h 29 in

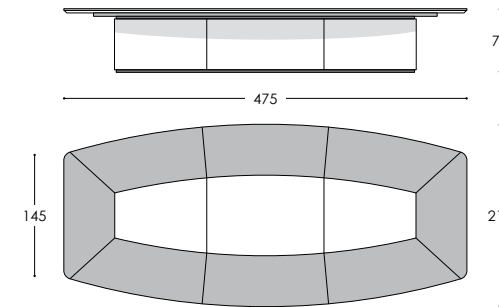

Mesa de reuniones. Tapa de formas curvas, con forma de TONEL. Dividida en dos zonas o franjas, una central y otra perimetral, donde podemos combinar diferentes acabados y materiales. Tapa de 50 mm de espesor, formada por una tapa superior y una contra tapa inferior con el canto biselado 45°. Mesa especialmente concebida para la integración de monitores escamoteables, puntos de conexión y demás elementos electrónicos. Base compuesta por una estructura metálica oculta, totalmente cerrada mediante paneles desmontables, permitiendonos un fácil acceso al interior de la mesa para realizar el conexionado de los elementos electrónicos, así como su posterior mantenimiento. Ocultando todo el cableado y los elementos integrados en la mesa.

Meeting table. Oval-shaped top with straight ends. The top is divided in two areas: centre and perimeter, allowing the combination of different materials and finishes. 50mm thickness top made in two parts: cover and 45° beveled undercover. Table specially designed to integrate retractable computer monitors, cable management and other parts of the electronic system. The base consists of a hidden metal structure, closed with removable panels allowing easy access to the interior of the table for cable managing and maintenance purposes.

**ACABADOS:** Tapa, en acabado mixto, madera, laca micro-texturada o tapizado en Piel-Tech. Base, en acabado laca micro-texturada o laca brillo.

**NOTA:** Posibilidad de electrificar todas nuestras mesas. Consultar PUNTOS KONEX.

**FINISHES:** Mixed finished top in wood, micro-texturized lacquer or upholstered in Tech Leather. Base in micro-texturized lacquer or gloss lacquer.

**NOTE:** Possibility to integrate electrification in all our tables. Consult the Technology section.

### PARK AVENUE 630

630x240 h 75 cm / 248x94 h 29 in

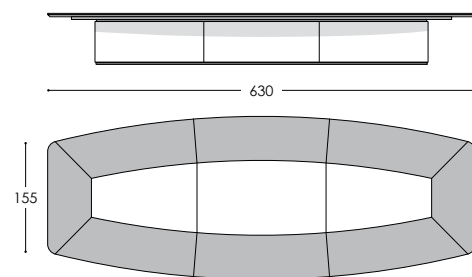

Mesa de reuniones. Tapa de formas curvas, con forma de TONEL. Dividida en dos zonas o franjas, una central y otra perimetral, donde podemos combinar diferentes acabados y materiales. Tapa de 50 mm de espesor, formada por una tapa superior y una contra tapa inferior con el canto biselado 45°. Mesa especialmente concebida para la integración de monitores escamoteables, puntos de conexión y demás elementos electrónicos. Base compuesta por una estructura metálica oculta, totalmente cerrada mediante paneles desmontables, permitiendonos un fácil acceso al interior de la mesa para realizar el conexionado de los elementos electrónicos, así como su posterior mantenimiento. Ocultando todo el cableado y los elementos integrados en la mesa.

Meeting table. Oval-shaped top with straight ends. The top is divided in two areas: centre and perimeter, allowing the combination of different materials and finishes. 50mm thickness top made in two parts: cover and 45° beveled undercover. Table specially designed to integrate retractable computer monitors, cable management and other parts of the electronic system. The base consists of a hidden metal structure, closed with removable panels allowing easy access to the interior of the table for cable managing and maintenance purposes.

**ACABADOS:** Tapa, en acabado mixto, madera, laca micro-texturada o tapizado en Piel-Tech. Base, en acabado laca micro-texturada o laca brillo.

**NOTA:** Posibilidad de electrificar todas nuestras mesas. Consultar PUNTOS KONEX.

**FINISHES:** Mixed finished top in wood, micro-texturized lacquer or upholstered in Tech Leather. Base in micro-texturized lacquer or gloss lacquer.

**NOTE:** Possibility to integrate electrification in all our tables. Consult the Technology section.



34

**TIMES SQUARE**

José Martínez-Medina



**TIMES SQUARE**

José Martínez-Medina



## TIMES SQUARE

José Martínez-Medina

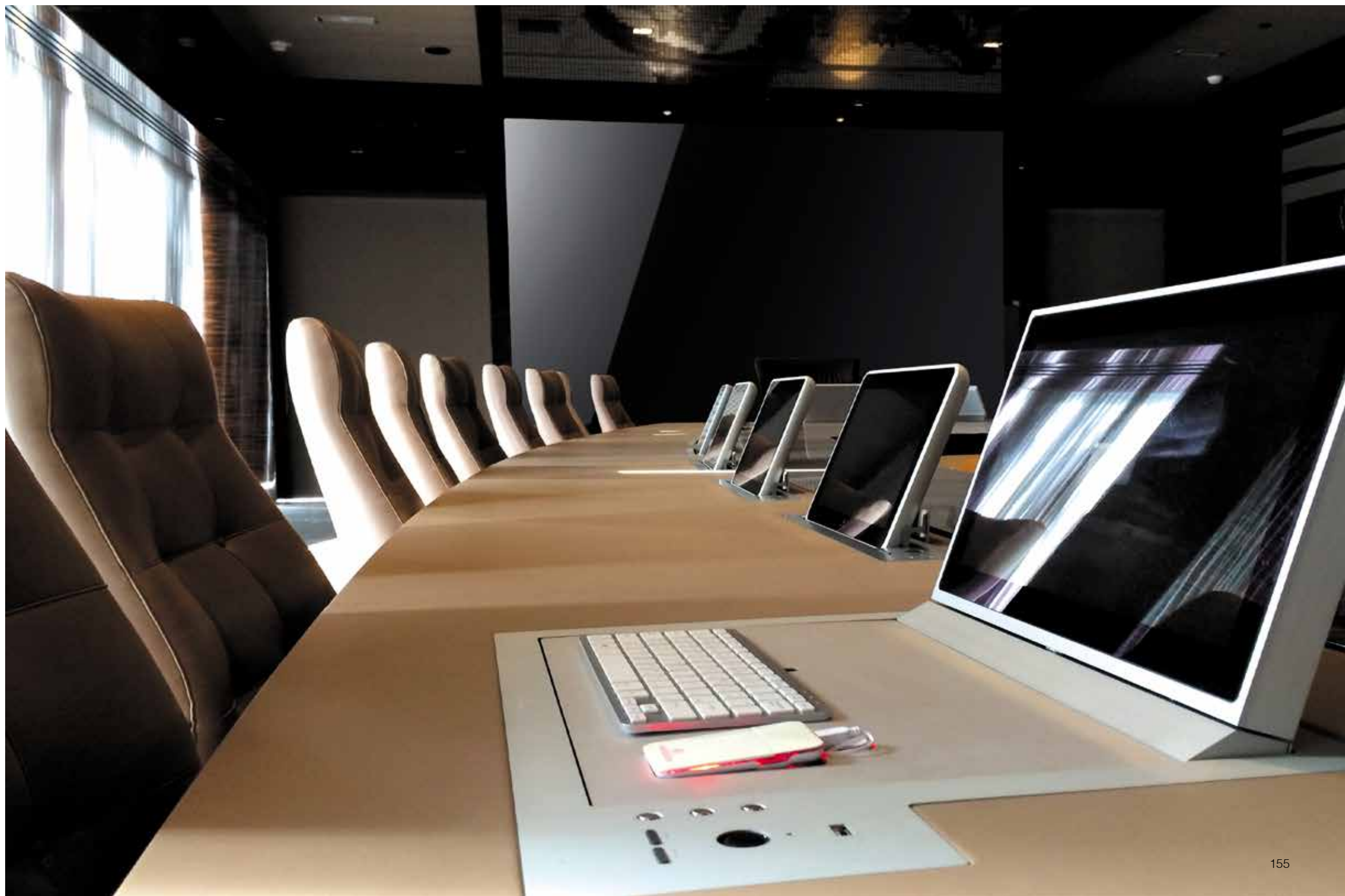







## TIMES SQUARE

José Martínez-Medina



### TIME SQUARE 880

880x460 h 75 m3 346x181 h 29 in

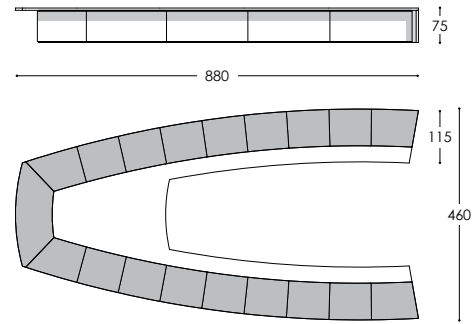

Mesa de reuniones.

Tapa de formas curvas, abierta en la parte interna de la mesa. Dividida en dos franjas, donde podemos combinar diferentes acabados y materiales. Tapa de 50 mm de espesor.

Mesa especialmente concebida para la integración de monitores escamoteables, puntos de conexión y demás elementos electrónicos.

Base compuesta por una estructura metálica oculta. Totalmente cerrada mediante paneles FIJOS en la parte interna de la mesa y paneles desmontables en la parte exterior de la mesa, permitiéndonos un fácil acceso al interior de la mesa para realizar el conexionado de los elementos electrónicos, así como su posterior mantenimiento.

Ocultando todo el cableado y los elementos integrados en la mesa.

Meeting table.

50mm thickness curved top, opened on the inside of the table. The top is divided in two parts, allowing the combination of different materials and finishes.

Table specially designed to integrate retractable computer monitors, cable management and other parts of the electronic system.

The base consists of a hidden metal structure, closed with FIXED panels on the inside of the table and REMOVABLE panels on the outside, allowing easy access to the interior of the table for cable managing and maintenance purposes.

**ACABADOS:** Tapa, en acabado mixto, madera, laca micro-texturada o tapizado en Piel-Tech. Faldones internos, en acabado madera, laca micro-texturada o laca brillo. Faldones externos, en acabado laca micro-texturada. **NOTA:** Posibilidad de electrificar todas nuestras mesas. Consultar PUNTOS KONEX.

**FINISHES:** Mixed finished top in wood, micro-texturized lacquer or upholstered in Tech Leather. Fixed panels, in wood, micro-texturized or gloss lacquer finish. Removable panels, in micro-texturized lacquer finish. **NOTE:** Possibility to integrate electrification in all our tables. Consult the Technology section.

35

**HYPOTENUSE**

José Martínez-Medina





# HYPOTENUSE

José Martínez-Medina



# HYPOTENUSE

José Martínez-Medina

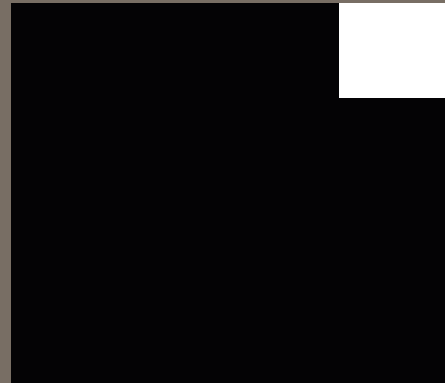

### HYPOTENUSE

820x470 h 75 cm / 323x185 h 29 in

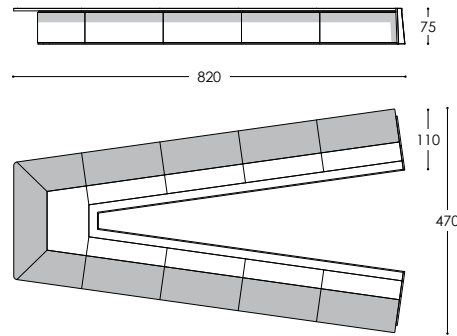

Mesa de reuniones.

Tapa de formas RECTAS, abierta en la parte interna de la mesa. Dividida en dos franjas, donde podemos combinar diferentes acabados y materiales. Tapa de 50 mm de espesor. Mesa especialmente concebida para la integración de monitores escamoteables, puntos de conexión y demás elementos electrónicos. Base compuesta por una estructura metálica oculta. Totalmente cerrada mediante paneles FIJOS INCLINADOS en la parte interna de la mesa y paneles desmontables en la parte exterior de la mesa, permitiéndonos un fácil acceso al interior de la mesa para realizar el conexionado de los elementos electrónicos, así como su posterior mantenimiento. Ocultando todo el cableado y los elementos integrados en la mesa.

Meeting table.

50mm thickness straight lines top, opened on the inside of the table. The top is divided in two parts, allowing the combination of different materials and finishes. Table specially designed to integrate retractable computer monitors, cable management and other parts of the electronic system. The base consists of a hidden metal structure, closed with FIXED INCLINED panels on the inside of the table and REMOVABLE panels on the outside, allowing easy access to the interior of the table for cable managing and maintenance purposes.

#### ACABADOS:

Tapa, en acabado mixto, madera, laca micro-texturada o tapizado en Piel-Tech. Faldones internos INCLINADOS, en acabado madera, laca microtexturada o laca brillo. Faldones externos, en acabado laca micro-texturada.

**NOTA:** Posibilidad de electrificar todas nuestras mesas. Consultar PUNTOS KONEX.

#### FINISHES:

Mixed finished top in wood, micro-texturized lacquer or upholstered in Tech Leather. Fixed panels, in wood, micro-texturized or gloss lacquer finish. Removable panels, in micro-texturized lacquer finish.

**NOTE:** Possibility to integrate electrification in all our tables. Consult the Technology section.



SISTEMA MODULAR MODULAR SYSTEM

# 36

## DEMI MUR LIGHT

José Martínez-Medina



## DEMI MUR LIGHT

José Martínez-Medina

Lo importante no es saber, sino tener el teléfono de los que saben.

Les Luthiers – Artistas argentinos

The important things is not to know, but to have the phone of those who know.

Les Luthiers – Argentine artists





## DEMI MUR LIGHT

José Martínez-Medina



## DEMI MUR LIGHT

José Martínez-Medina



## DEMI MUR LIGHT | TÉCNICO

### DEMI MUR LIGHT 80

80x90 h 75 cm / 31x35 h 29 in

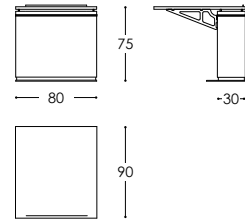

Pupitre individual de trabajo.

Mini DemiMUR-light. Compuesto por un muro estructural, que hace funciones de faldón y para ocultar cableados y elementos eléctricos. De este muro colgamos una tapa sostenida mediante ménsulas metálicas. Todo el conjunto esta rematado en su base mediante palastro metálico, que dota de estabilidad el conjunto.

Individual desktop unit.

Mini DemiMUR-light. Consisting of a multipose front panel/structural wall that doubles as a cable management storage space. Working top supported by metal brackets attached to the structural wall. The unit is mounted on a metal plate base.

**ACABADOS:** Tapa, en acabado madera o laca micro-texturada. Muro, lacado en acabado laca micro-texturada. Palastro inferior, en acabado lacado color aluminio.

**NOTA:** Posibilidad de electrificar todas nuestras mesas. Consultar PUNTOS KONEX.

**FINISHES:** Top in wood or micro-texturized lacquer finish. Structural wall in micro-texturized lacquer finish. Foot in aluminium lacquer finish.

**NOTE:** Possibility to integrate electrification in all our tables. Consult the Technology section.

### DEMI MUR LIGHT 160

160x90 h 75 cm / 63x35 h 29 in

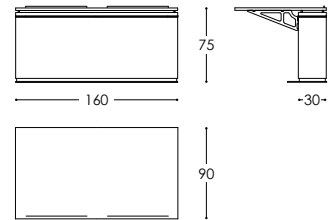

Pupitre doble de trabajo

DemiMUR-light. Compuesto por un muro estructural, que hace funciones de faldón y para ocultar cableados y elementos eléctricos. De este muro colgamos una tapa sostenida mediante ménsulas metálicas. Todo el conjunto esta rematado en su base mediante palastro metálico, que dota de estabilidad el conjunto.

Double desktop unit.

Mini DemiMUR-light. Consisting of a multipose front panel/structural wall that doubles as a cable management storage space. Working top supported by metal brackets attached to the structural wall. The unit is mounted on a metal plate base.

**ACABADOS:** Tapa, en acabado madera o laca micro-texturada. Muro, lacado en acabado laca micro-texturada. Palastro inferior, en acabado lacado color aluminio.

**NOTA:** Posibilidad de electrificar todas nuestras mesas. Consultar PUNTOS KONEX.

**FINISHES:** Top in wood or micro-texturized lacquer finish. Structural wall in micro-texturized lacquer finish. Foot in aluminium lacquer finish.

**NOTE:** Possibility to integrate electrification in all our tables. Consult the Technology section

### DEMI MUR LIGHT 250

250x90 h 75 cm / 98x35 h 29 in

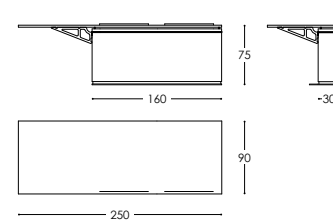

Pupitre doble de trabajo. DemiMUR-light, con tapa volada. Compuesto por un muro estructural, que hace funciones de faldón y para ocultar cableados y elementos eléctricos. De este muro colgamos una tapa sostenida mediante ménsulas metálicas. Todo el conjunto esta rematado en su base mediante palastro metálico, que dota de estabilidad el conjunto.

Double desktop unit. DemiMUR-light with wing/side top. Consisting of a multipose front panel/structural wall that doubles as a cable management storage space. Working top supported by metal brackets attached to the structural wall. The unit is mounted on a metal plate base.

**ACABADOS:** Tapa, en acabado madera o laca micro-texturada. Muro, lacado en acabado laca micro-texturada. Palastro inferior, en acabado lacado color aluminio.

**NOTA:** Posibilidad de electrificar todas nuestras mesas. Consultar PUNTOS KONEX.

**FINISHES:** Top in wood or micro-texturized lacquer finish. Structural wall in micro-texturized lacquer finish. Foot in aluminium lacquer finish.

**NOTE:** Possibility to integrate electrification in all our tables. Consult the Technology section.

### DEMI MUR LIGHT C1

250x250 h 75 cm / 98x98 h 29 in

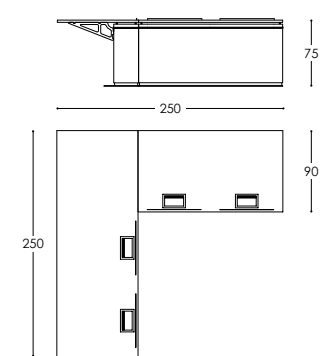

Composición 01.

Formado por 2 DemiMUR-light, situados en ángulo de 90°.

Composition 01. Consisting of 2 DemiMUR-light configured in a 90° angle.

**ACABADOS:**

Tapa, en acabado madera o laca micro-texturada. Muro, lacado en acabado laca micro-texturada. Palastro inferior, en acabado lacado color aluminio.

**NO INCLUYE:** Puntos KONEX.1 (En el dibujo aparece simulada su ubicación recomendada).

**FINISHES:**

Top in wood or micro-texturized lacquer finish. Structural wall in micro-texturized lacquer finish. Foot in aluminium lacquer finish.

**NOT INCLUDED:** KONEX.1 points (The recommended location for Konex.1 points is indicated on designs).

## DEMI MUR LIGHT | TÉCNICO

### DEMI MUR LIGHT C2

410x450 h 75 cm / 161x177 h 29 in

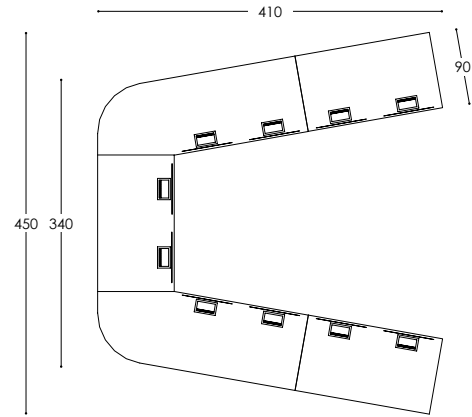

#### Composición 02.

Formado por 5 DemiMUR-light, situados en forma de "U".

Composition 02. Consisting of 5 DemiMUR-light configured in a "U" shape.

**ACABADOS:** Tapa, en acabado madera o laca micro-texturada. Muro, lacado en acabado laca micro-texturada. Palastro inferior, en acabado lacado color aluminio.

**NO INCLUYE:** Puntos KONEX.1 (En el dibujo aparece simulada su ubicación recomendada).

**FINISHES:** Top in wood or micro-texturized lacquer finish. Structural wall in micro-texturized lacquer finish. Foot in aluminium lacquer finish.

**NOT INCLUDED:** KONEX.1 points (The recommended location for Konex.1 points is indicated on designs).

### DEMI MUR LIGHT C4

500x260 h 75 cm / 197x102 h 29 in

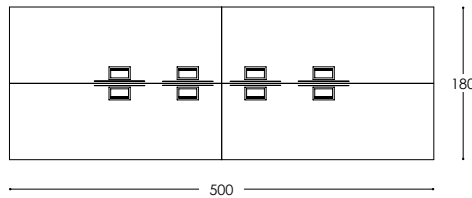

#### Composición 04.

Formado por 6 DemiMUR-light, con zona central abierta.

Composition 04. Consisting of 6 DemiMUR-light with open central space.

**ACABADOS:** Tapa, en acabado madera o laca micro-texturada. Muro, lacado en acabado laca micro-texturada. Palastro inferior, en acabado lacado color aluminio.

**NO INCLUYE:** Puntos KONEX.1 (En el dibujo aparece simulada su ubicación recomendada).

**FINISHES:** Top in wood or micro-texturized lacquer finish. Structural wall in micro-texturized lacquer finish. Foot in aluminium lacquer finish.

**NOT INCLUDED:** KONEX.1 points (The recommended location for Konex.1 points is indicated on designs).



A los elefantes les cuesta mucho adaptarse.  
Las cucarachas sobreviven a todo

Peter Drucker - Padre del management moderno

Elephants have a hard time adapting.  
Cockroaches survive everything

Peter Drucker - Father of modern management

37

**PLEXY**

José Martínez-Medina

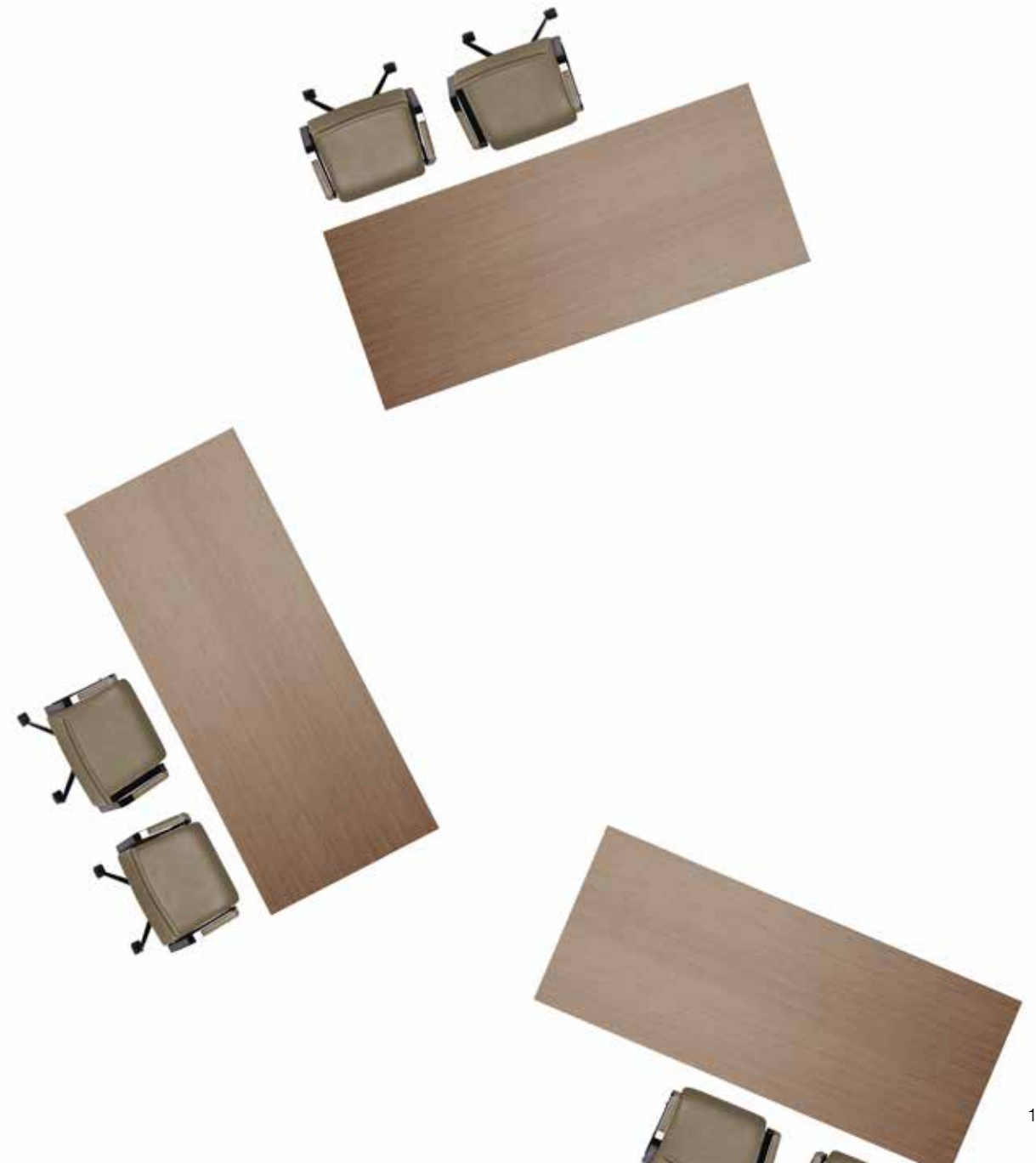

**PLEXY**

José Martínez-Medina



PLEXY

José Martínez-Medina



PLEXY

José Martínez-Medina





**PLEXY**

José Martínez-Medina



**PLEXY 200**

200x85 h 75 cm / 79x33 h 29 in

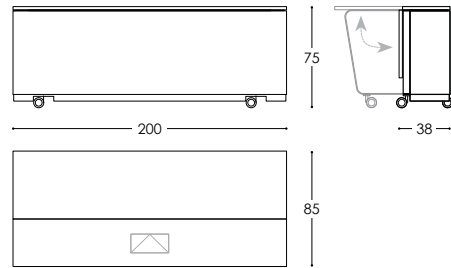

Mesa modular PLEGABLE con ruedas. Compuesto por un muro estructural, que hace funciones de faldón, para ocultar cableados y elementos eléctricos. En este muro incorporamos 2 patas metálicas de pletina calibrada. Estas patas sustentan la tapa, que una vez plegadas nos permiten bajar parte de la superficie de trabajo, creando un módulo de fácil transporte y almacenaje. Ideal para salas polivalentes y multiusos.

FOLDING modular table with castors.

The base consists of a structural frontboard to conceal cables and electrical elements. The frontboard incorporates 2 metal legs that support the folding top, which allows easy transportation and storage. Ideal for multi-purpose rooms.

**ACABADOS:** Tapa, en acabado madera o laca micro-texturada. Muro, lacado en acabado laca micro-texturada. Pata plegable, en acabado Acero inoxidable pulido.

**NOTA:** Posibilidad de electrificar todas nuestras mesas. Consultar PUNTOS KONEX.

**FINISHES:** Top, wood or micro-texturized lacquer finish. Frontboard, micro-texturized lacquer finish. Folding Legs, polished stainless steel.

**NOTE:** Possibility to integrate electrification in all our tables. Consult the Technology section.

**PLEXY 140**

140x85 h 75 cm / 55x33 h 29 in

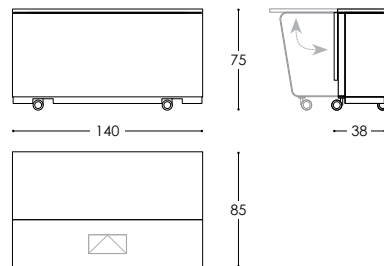

Mesa modular PLEGABLE con ruedas. Compuesto por un muro estructural, que hace funciones de faldón, para ocultar cableados y elementos eléctricos. En este muro incorporamos 2 patas metálicas de pletina calibrada. Estas patas sustentan la tapa, que una vez plegadas nos permiten bajar parte de la superficie de trabajo, creando un módulo de fácil transporte y almacenaje. Ideal para salas polivalentes y multiusos.

FOLDING modular table with castors. The base consists of a structural frontboard to conceal cables and electrical elements. The frontboard incorporates 2 metal legs that support the folding top, which allows easy transportation and storage. Ideal for multi-purpose rooms.

**ACABADOS:** Tapa, en acabado madera o laca micro-texturada. Muro, lacado en acabado laca micro-texturada. Pata plegable, en acabado Acero inoxidable pulido.

**NOTA:** Posibilidad de electrificar todas nuestras mesas. Consultar PUNTOS KONEX.

**FINISHES:** Top, wood or micro-texturized lacquer finish. Frontboard, micro-texturized lacquer finish. Folding Legs, polished stainless steel.

**NOTE:** Possibility to integrate electrification in all our tables. Consult the Technology section.

**PLEXY ESQ**

85x85 h 75 cm / 33x33 h 29 in

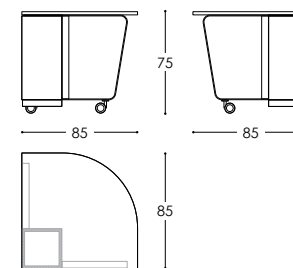

Módulo de ESQUINA.

Módulo auxiliar para realizar composiciones PLEXY.

CORNER module.  
Auxiliar module to make PLEXY compositions.

**ACABADOS:**

Tapa, en acabado madera o laca micro-texturada. Muro, lacado en acabado laca micro-texturada. Pata metálica FIJA, en acabado Acero inoxidable pulido.

**FINISHES:**

Top, wood or micro-texturized lacquer finish. Frontboard, micro-texturized lacquer finish. Folding Legs, polished stainless steel.

**PLEXY CAB**

170x65 h 75 cm / 67x26 h 29 in

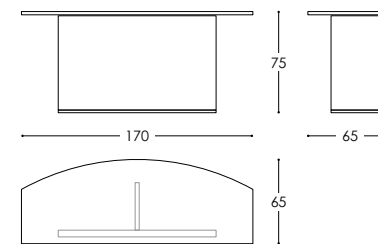

Módulo de CABECERA.

Módulo auxiliar para realizar composiciones PLEXY.

HEADBOARD module.  
Auxiliar module to make PLEXY compositions.

**ACABADOS:**

Tapa, en acabado madera o laca micro-texturada. Muro, lacado en acabado laca micro-texturada. Pata metálica FIJA, en acabado Acero inoxidable pulido.

**FINISHES:**

Top, wood or micro-texturized lacquer finish. Frontboard, micro-texturized lacquer finish. Folding Legs, polished stainless steel.

ESTRADOS / MOSTRADORES / PODIUM PEDESTALS / COUNTERS / PODIUM

## ESTRADOS / MOSTRADORES / PODIUM

José Martínez-Medina





**ESTRADOS / MOSTRADORES / PODIUM**

José Martínez-Medina



**ESTRADOS / MOSTRADORES / PODIUM**

José Martínez-Medina



**ESTRADOS / MOSTRADORES / PODIUM**

José Martínez-Medina





ESTRADOS / MOSTRADORES / PODIUM

José Martínez-Medina





ESTRADOS / MOSTRADORES / PODIUM

José Martínez-Medina

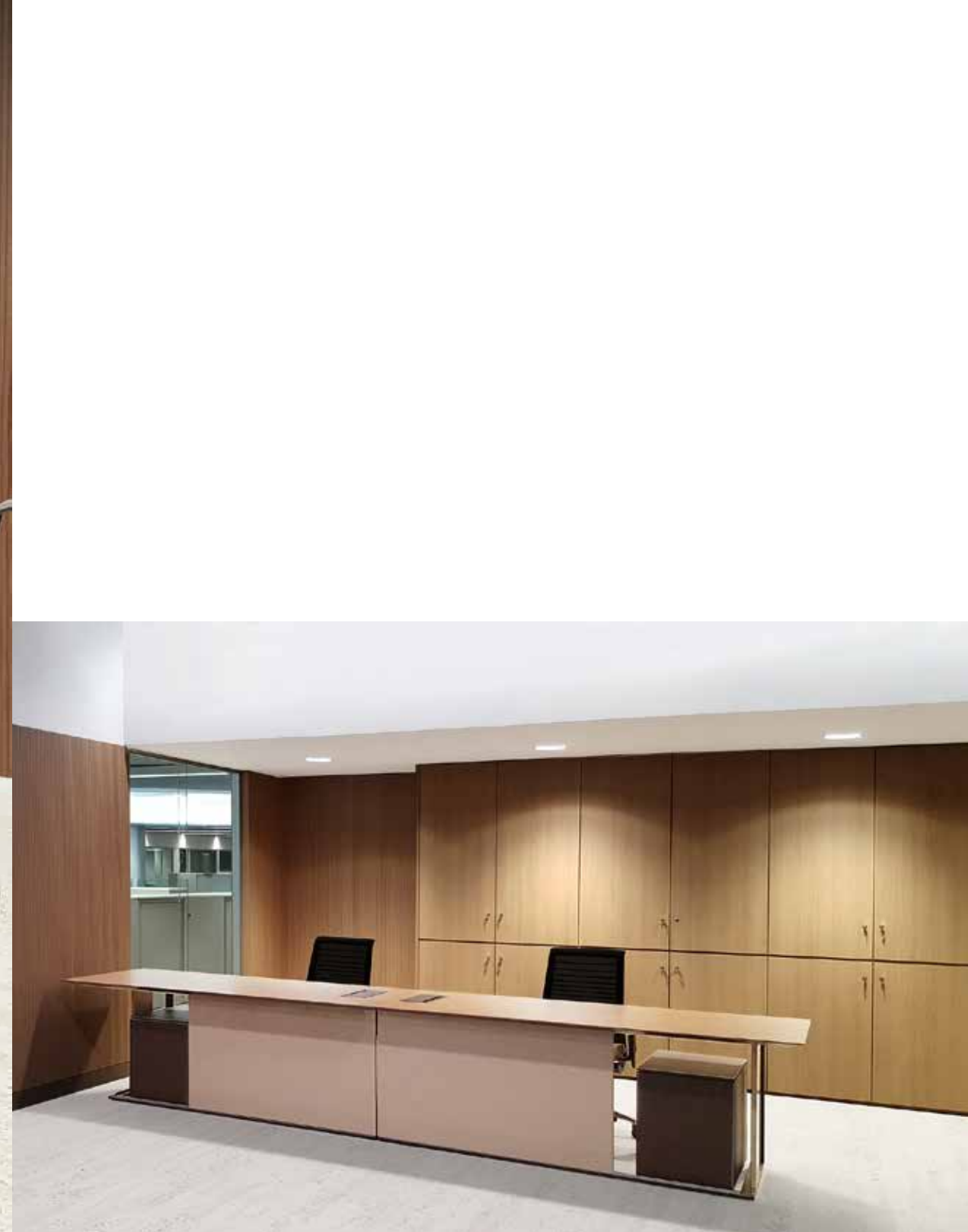

**ESTRADOS / MOSTRADORES / PODIUM**

José Martínez-Medina



**ESTRADOS / MOSTRADORES / PODIUM**

José Martínez-Medina







**ESTRADOS / MOSTRADORES / PODIUM**

José Martínez-Medina

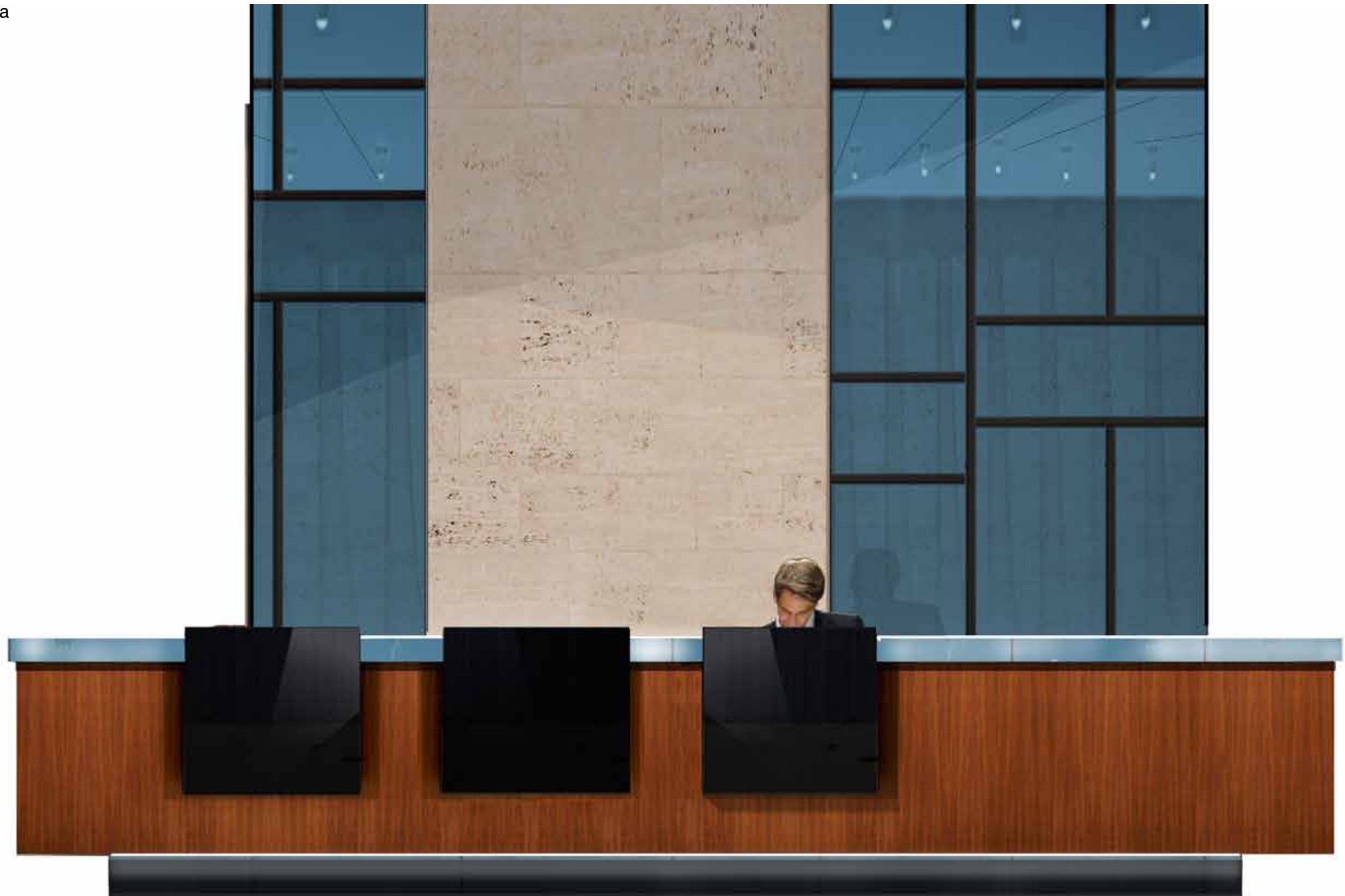

**ESTRADOS / MOSTRADORES / PODIUM**

José Martínez-Medina

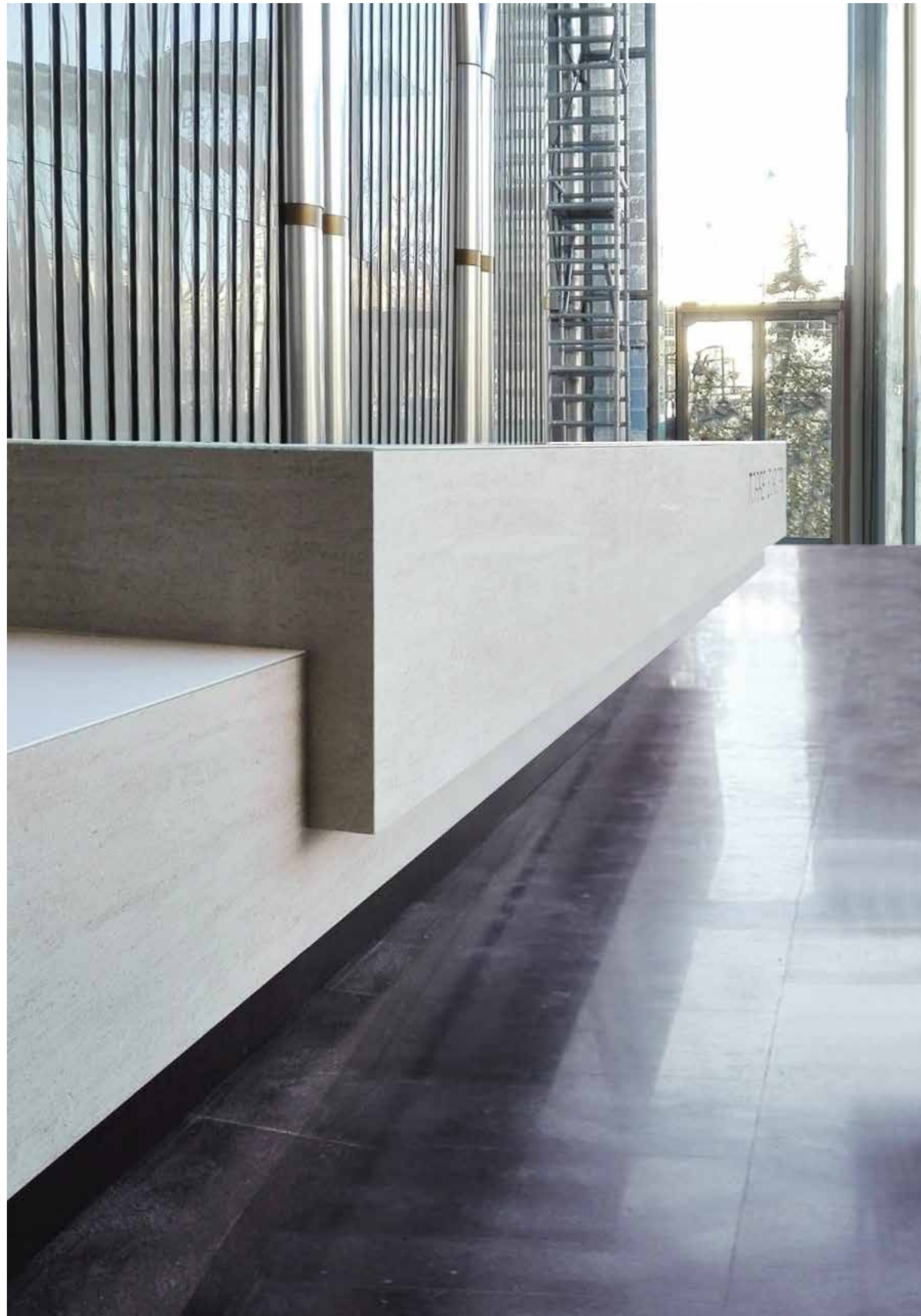

## ESTRADOS / MOSTRADORES / PODIUM | TÉCNICO

### STD-M01

520x80 h 85 / 205x31 h 33 in

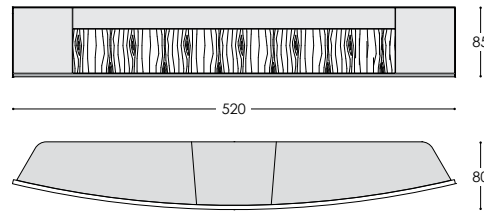

Mesa de Estrado. Formada por un faldón frontal curvo, combinando acabados en madera y tapizados en Piel-Tech. Este faldón esta rematado en los laterales y en su parte superior por pletina metálica de acero e inferiormente por zócalo de acero. Tapa totalmente tapizada en Piel-Tech, con posibilidad de incorporar elementos electrónicos, como puntos Konex o pantallas. Faldón interno registrable, para ocultar cualquier tipo de cableado o conexión y poder realizar cualquier mantenimiento posterior.

**CONSULTAR CUALQUIER TAMAÑO O FORMA PARA PRESUPUESTAR.**

Podium. Curved frontboard, combining wood finish and tech-leather upholstery. Stainless steel plate on sides and bottom surface. The top is upholstered in Tech-Leather and can integrate electrification units or retractable monitors. Registrable panel on inside area of the podium to conceal electrification, access cable management and floor plugs.

CONSULT FOR OTHER DIMENSIONS OR SHAPES.

### STD-M02

455x85 h 75 / 179x33 h 29in

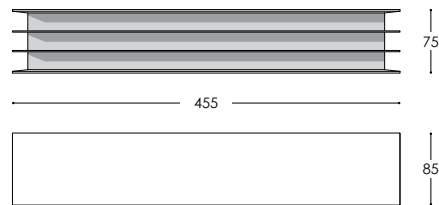

Mesa de Estrado. Formada por un faldón frontal dividido en 3 franjas horizontales, por repisas en voladizo. Tapa rectangular, con posibilidad de incorporar elementos electrónicos, como puntos Konex o pantallas. Faldón interno registrable, para ocultar cualquier tipo de cableado o conexión y poder realizar cualquier mantenimiento posterior.

**CONSULTAR CUALQUIER TAMAÑO O FORMA PARA PRESUPUESTAR.**

Podium. Frontboard divided in three overhanging horizontal shelves. Rectangular top prepared to integrate electrification units or retractable monitors. Registrable panel on inside area of the podium to conceal electrification, access cable management and floor plugs.

CONSULT FOR OTHER DIMENSIONS OR SHAPES.

### STD-M03

455x85 h 75 / 179x33 h 29in

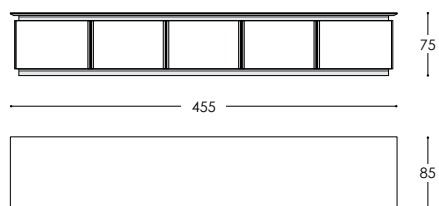

Mesa de Estrado. Formada por un faldón frontal dividido verticalmente por plafones, dejando un oscuro bajo tapa y otro inferior a modo de zócalo. Tapa rectangular, con posibilidad de incorporar elementos electrónicos, como puntos Konex o pantallas. Faldón interno registrable, para ocultar cualquier tipo de cableado o conexión y poder realizar cualquier mantenimiento posterior.

**CONSULTAR CUALQUIER TAMAÑO O FORMA PARA PRESUPUESTAR.**

Podium. Frontboard divided with vertical raised panels. Rectangular top prepared to integrate electrification units or retractable monitors. Registrable panel on inside area of the podium to conceal electrification, access cable management and floor plugs.

CONSULT FOR OTHER DIMENSIONS OR SHAPES.

### PODIUM

78x59 h 128 / 31x23 h 50 in

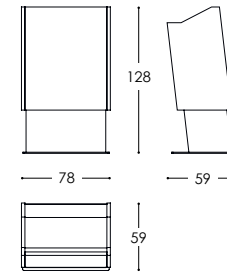

Mueble atril para auditorios. Posibilidad de integrar elementos electrónicos como monitores, micrófonos o cajas eléctricas. Panel frontal desmontable para realizar el cableado y mantenimiento. Mueble consistente en dos partes, superior e inferior, combinando acabados en madera o laca micro-texturada.

**ACABADOS:** Mueble superior e inferior en acabado madera o laca micro-texturada. Zona de trabajo tapizada en Piel-Tech. Palastro aluminio en laca micro-texturada.

Lectern for conferences. Possibility to integrate electronic elements like monitors, microphones or electrical boxes. Removable front panel for cable management and maintenance. Consists of two parts, upper and lower, combining wood finishes or micro-textured lacquer.

**FINISHES:** Upper and lower areas in wood or lacquer finish micro-textured cabinet. Work area upholstered in leather-tech. Aluminum plate in micro-textured lacquer.

38

**CORNER**

José Martínez-Medina

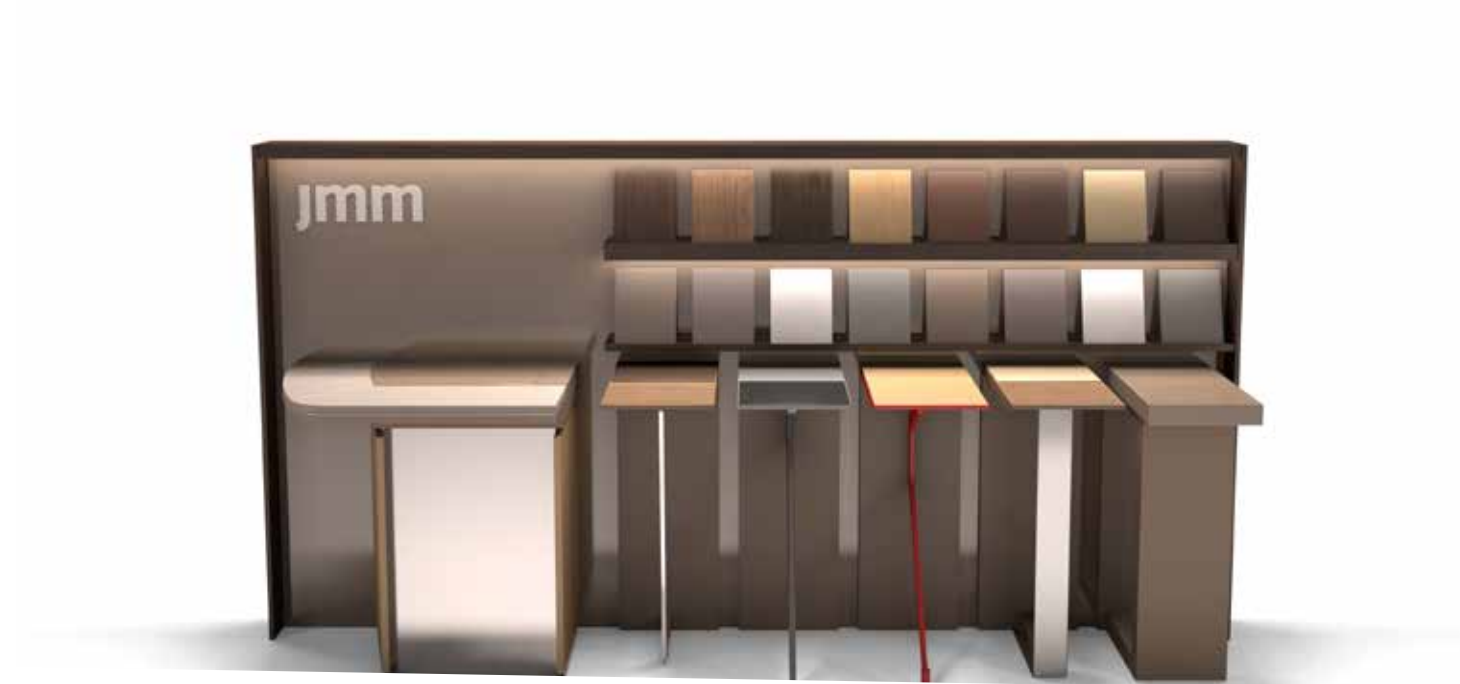



**CORNER**

José Martínez-Medina



# CORNER

José Martínez-Medina

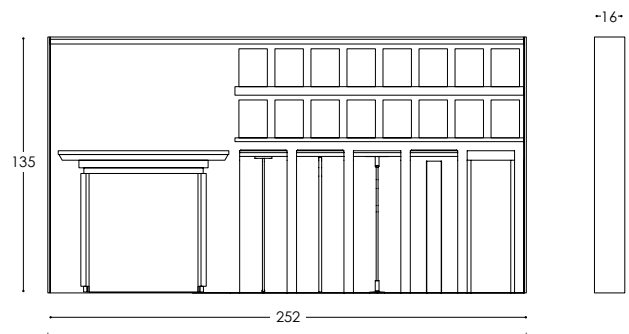



## LACAS / LACQUERS

Mate

Matt



Gris Concrete Mate  
Grey Concrete Matt



Beige Capuccino Mate  
Beige Capuccino Matt



Grey Ritz Matt  
Grey Ritz Matt



Gris Emporio Mate  
Grey Emporio Matt



Verde Harrods Mate  
Green Harrods Matt



Verde Toscana Mate  
Green Toscana Matt



Verde Olive Mate  
Green Olive Matt

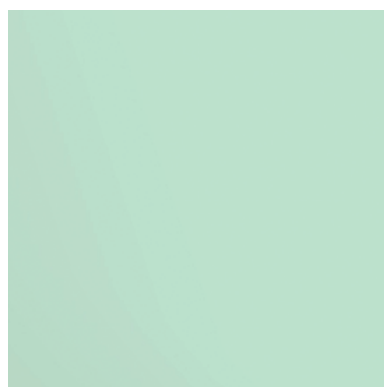

Verde Menta Mate  
Green Mint Matt



Azul Flight Mate  
Blue Flight Matt

## LACAS / LACQUERS

Mate

Matt



Azul Summer Mate  
Blue Summer Matt



Azul Sky Mate  
Blue Sky Matt

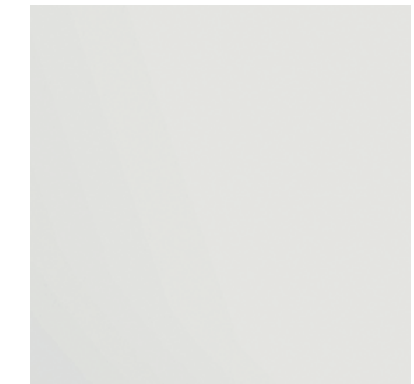

Azul Cloud Mate  
Blue Cloud Matt



Amarillo Canary Mate  
Yellow Canary Matt

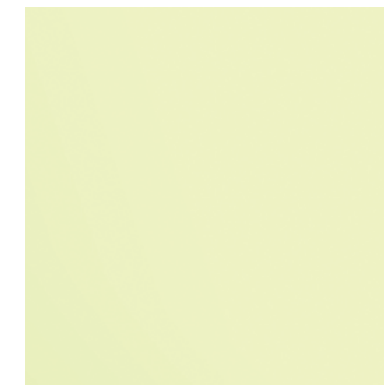

Amarillo Cream Mate  
Yellow Cream Matt



Beige Stone Mate  
Beige Stone Matt



Blanco Frost Mate  
White Frost Matt



Rojo Calder Mate  
Red Calder Matt



Naranja Hermes Mate  
Orange Hermes Matt



## LACAS / LACQUERS

### Mate

#### Matt

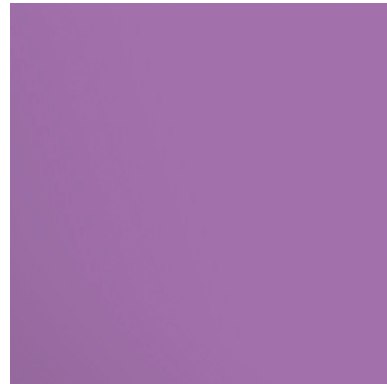

Violeta Thai Mate  
Purple Thai Matt

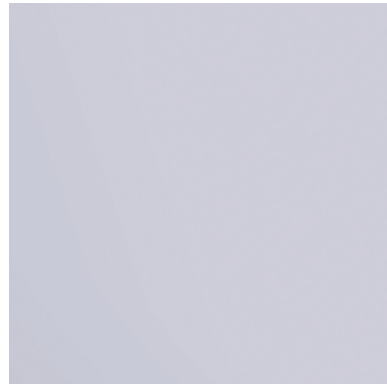

Violeta Skyline Mate  
Purple Skyline Matt

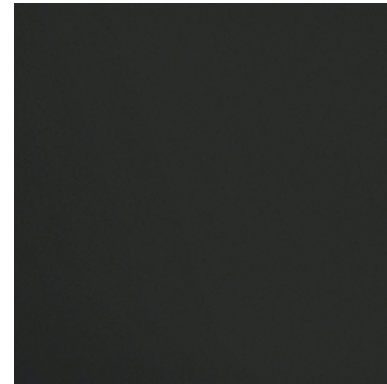

Grafito Mate  
Graphite Matt



Tórtola Mate  
Tortola Matt

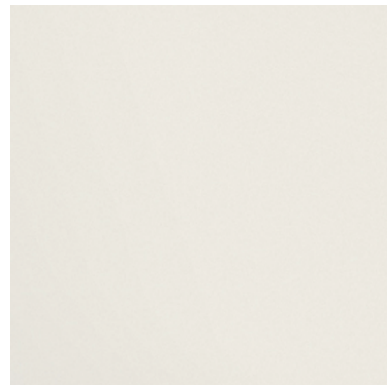

Blanco Mate  
White Dull Matt



Marrón Bugatti Mate  
Brown Bugatti Matt

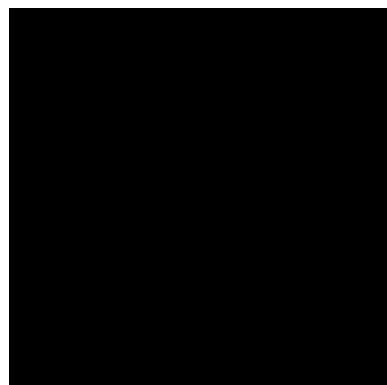

Negro Mate  
Black Matt



Azul Noche Mate  
Blue Night Matt



Marrón Caldera Mate  
Brown Caldera Matt

## LACAS / LACQUERS

### Brillo

#### Gloss



Gris Concrete Brillo  
Grey Concrete Gloss



Beige Capuccino Brillo  
Beige Capuccino Gloss



Grey Ritz Brillo  
Grey Ritz Gloss



Gris Emporio Brillo  
Grey Emporio Gloss



Verde Harrods Brillo  
Green Harrods Gloss



Verde Toscana Brillo  
Green Toscana Gloss



Verde Olive Brillo  
Green Olive Gloss



Verde Menta Brillo  
Green Mint Gloss



Azul Flight Brillo  
Blue Flight Gloss

LACAS / LACQUERS

Brillo

Gloss



Azul Summer Brillo  
Blue Summer Gloss



Azul Sky Brillo  
Blue Sky Gloss



Azul Cloud Brillo  
Blue Cloud Gloss



Amarillo Canary Brillo  
Yellow Canary Gloss



Amarillo Cream Brillo  
Yellow Cream Gloss



Beige Stone Brillo  
Beige Stone Gloss



Blanco Frost Brillo  
White Frost Gloss



Rojo Calder Brillo  
Red Calder Gloss



Naranja Hermes Brillo  
Orange Hermes Gloss

LACAS / LACQUERS

Brillo

Gloss



Violeta Thai Brillo  
Purple Thai Gloss



Violeta Skyline Brillo  
Purple Skyline Gloss

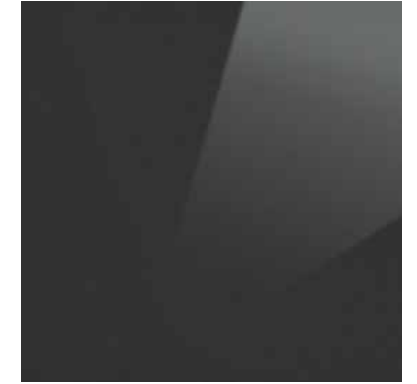

Grafito Metalizado Brillo  
Graphite Metallized Gloss



Tórtola Metalizado Brillo  
Tortola Metallized Gloss



Blanco Metalizado Brillo  
White Metallized Gloss



Marrón Bugatti Brillo  
Brown Bugatti Gloss



Negro Brillo  
Black Gloss



Azul Noche Brillo  
Blue Night Gloss



Marrón Caldera Brillo  
Brown Caldera Gloss

## MADERA / WOOD



Roble Claro  
Light Oak



Roble Medio  
Medium Oak



Roble Oscuro  
Dark Oak



Roble British  
British Oak



Roble Fume  
Fume Oak



Roble Tabaco  
Tobacco Oak

## MADERA PREMIUM



Ébano Macassar  
Macassar Ebony



Nogal Eco-3  
Walnut Eco-3



Nogal Americano  
American Walnut

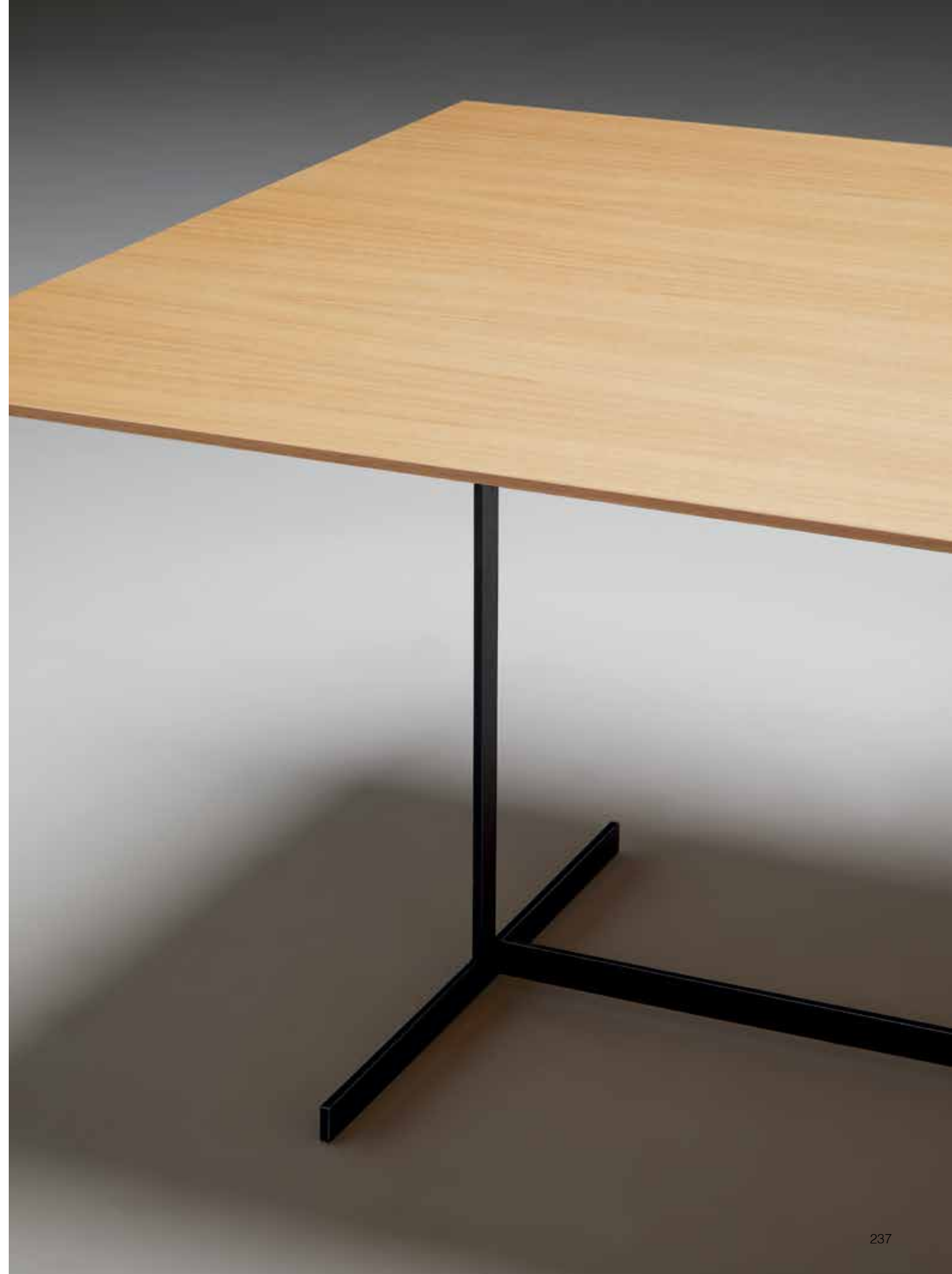



**PIEL TECNICA / TECH LEATHER**



Bone 013  
Bone 013



Concrete 016  
Concrete 016



Sand 007  
Sand 007



Moka 008  
Moka 008



Taupe 010  
Taupe 010

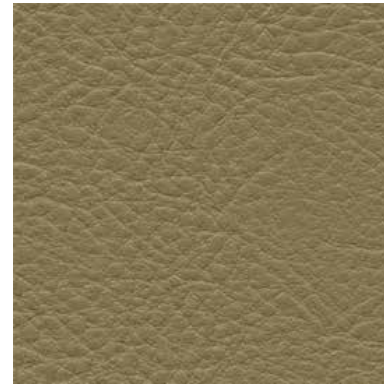

Humus 014  
Humus 014

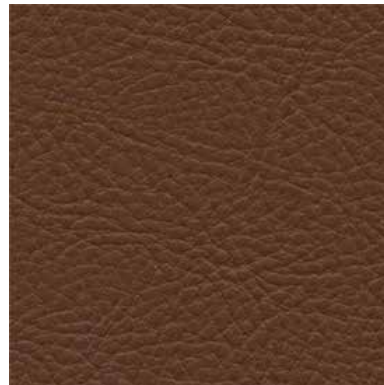

Hermes 001  
Hermes 001



Boat 002  
Boat 002



Loewe 011  
Loewe 011

**PIEL TECNICA / TECH LEATHER**

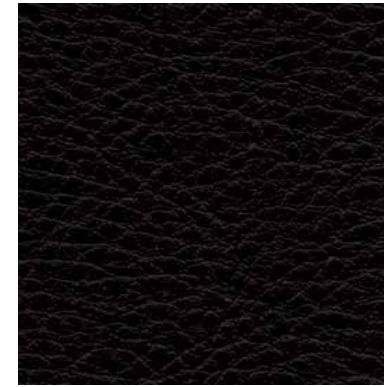

Slatb 006  
Slatb 006



Caldero 003  
Caldero 003

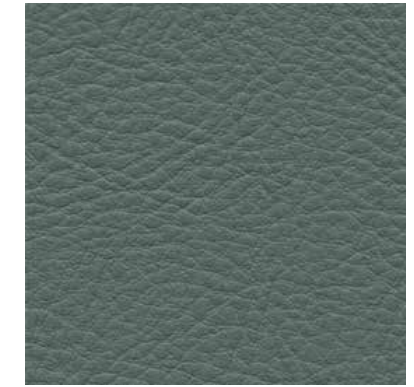

Toscana 020  
Toscana 020



Tamarind 028  
Tamarind 028

<b>Aplicación</b>	Asiento	<b>Application</b>	Seating
<b>Material</b>	Vinilo 100%	<b>Material</b>	100% Vinyl
<b>Acabado</b>	Capa protectora	<b>Finish</b>	Protective Topcoat
<b>Respaldo</b>	Poliéster	<b>Backing</b>	Polyester
<b>Tamaño del perno</b>	27 m - 30 yards	<b>Bolt Size</b>	27 m - 30 yards
<b>Peso</b>	1004 gr/lm - 32.4 oz/ly	<b>Weight</b>	1004 gr/lm - 32.4 oz/ly
<b>Anchura</b>	137cm - 54 inches	<b>Width</b>	137cm - 54 inches
<b>Mantenimiento</b>	W/B - Limpar con limpiador a base de agua o blanqueador doméstico diluido.	<b>Maintenance</b>	W/B-Clean with water-based cleanser or diluted household bleach.
<b>Abrasión</b>	140,000 double rubs	<b>Abrasion</b>	140,000 double rubs
<b>Inflamabilidad</b>	Este textil cumple con todos los requisitos de inflamabilidad apropiados para el asiento. Vea en el certificado los resultados de las pruebas.	<b>Flammability</b>	This textile meets all appropriate flammability requirements for seating. See flame certificate for test results.
<b>Resistencia a la luz</b>	40+ horas.	<b>Lightfastness</b>	40+ hours.



# PIEL TECNICA / TECH LEATHER

## S 900 FUSION



SF 900-902



SF 900-903



SF 900-911



SF 900-925



SF 900-927



SF 900-936



SF 900-943

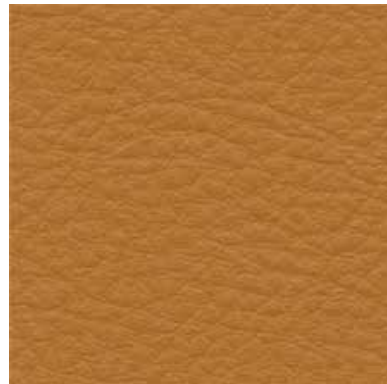

SF 900-954

Inflamabilidad Flammability  
 BS 5852 Crib 5  
 UNE 23.727-90 (M2)  
 FAR/CS 25853 Appendix F. Part I (a)(1)(i) 60 seconds  
 UNE EN 1021-1&2  
 IMO norm MSC.61 (67), FTP code, Annex1, Part 8,  
 Resolution A.652 (16)  
 Regulation 118/2 "European specification for public

Calidad Cuero de grano entero ligeramente pulido  
 Acabado Grano fino pigmentado y natural  
 Curtido Cromo  
 Espesor 1,0/1,2 mm - 0.04/0.05 inches  
 Colores 17  
 Medida media 5/5,3 s.q.m

Quality Full grain leather slightly buffed  
 Finish Pigmented and natural smooth grain  
 Tanning Chrome  
 Thickness 1,0/1,2 mm - 0.04/0.05 inches  
 Colours 17  
 Average size 5/5,3 s.q.m

EDICIÓN ABRIL 2019  
APRIL 2019 EDITION

**Design & page layout**  
PYSKUNOV

**jmm**  
jose martinez-medina  
www.jmm.es

**JOSÉ MARTÍNEZ MEDINA S.A**

T +34 96 127 01 62  
jmm@jmm.es  
export@jmm.es

**JMM AMERICA LLC**

2750 NW 84th Ave  
Doral, FL 33122

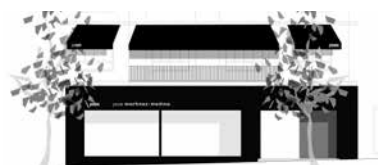

Showroom  
Cea Bermudez, 56 Madrid



JMM Factory  
Camino del Bony, S/N  
Pol. Ind. Catarroja  
Valencia



José Martínez-Medina





**jmm**  
jose martinez-medina

[www.jmm.es](http://www.jmm.es)